

esk

sweet



welcome to ES SYSTEM K
get to know us!



Creator & team

Creator & team

—

"The pace of changes observed nowadays may seem unbelievable, but it's a perfectly natural environment for me as I am keen on running twice as fast as the others do. What fascinates me the most in my work is building relationships with people and making common effort in achieving our goal. Passion is what helps us to make our products extraordinary."

"Dzisiejsze tempo zmian może zdawać się niewiarygodne, ale to moje środowisko naturalne, bo lubię biec dwa razy szybciej niż inni. W pracy fascynuje mnie budowanie relacji międzyludzkich i tworzenie wspólnego dzieła. Pasja pomaga czynić nasze produkty ponadprzeciętnymi."

Andrzej Kowalski



respecting tomorrow

ES SYSTEM K is a company that creates refrigeration equipment with passion for the whole retail sector. For ages, we have been observing changing shopping trends, nutritional habits as well as changing reality. We create devices that meet our customers' expectations today and in the future. We prove that refrigeration can have a style. It can be designed and produced with due regard for customers and employers' requirements as well as for environment and for the sake of our future.

ES SYSTEM K to z pasją tworzone urządzenia chłodnicze dla całego sektora retail. Od lat obserwujemy zmieniające się trendy zakupowe, nawyki żywieniowe konsumentów, zmieniającą się rzeczywistość. Tworzymy urządzenia, które spełniają oczekiwania klientów dziś i w przyszłości. Udowadniamy jednocześnie, że chłodnictwo może mieć styl. Może być zaprojektowane i produkowane w poszanowaniu potrzeb klienta, pracowników, środowiska naturalnego, w trosce o naszą wspólną przyszłość.



experience

years of experience

For 28 years, our unique products have been manufactured in Wolbrom, Poland, at 10 Wrzosowa Street. Each day, 800 employees meet on the premises of total area of 35 000 m² to build highest-quality refrigeration equipment.

Od 28 lat w Wolbromiu, na ul. Wrzosowej 10 tworzone są niezwykle produkty. Dziś na powierzchni 35 000 m² codziennie spotyka się 800 pracowników, aby konstruować najwyższej jakości urządzenia chłodnicze.





Buczek



volans line



Zarko Jovanovic | Montenegro
ES SYSTEM K BALKAN

"After 15 years of experience in the retail sector, I can really recommend a solution like Volans. An important advantage of this set is its multifunctionality; we can freely change the exposition inside the cabinet during the day. The cabinets with cooling, neutral and heating modules have been designed in the same style, resulting in a harmonious effect in the trade interiors. I appreciate the manufacturer's approach, who always tries to get closer to the customers and meet their expectations."

"Po 15 latach doświadczenia w branży detalicznej, mogę szczerze polecić rozwiązanie, jakie oferuje Volans. Ważną zaletą zestawu jest jego funkcjonalność, możemy tu dowolnie zmieniać ekspozycję podczas dnia handlowego. Moduły chłodzące, grzewcze i neutralne zostały zaprojektowane w tym samym stylu, dzięki czemu zapewniają harmonijny wystrój obiektów handlowych. Doceniam także wysiłek producenta, który zawsze stara się dotrzeć do klientów i spełnić ich oczekiwania."





Volans Choco



Volans Choco & Insū Gelato



carina

collection



Dawid Krause | Poland
ARKTYKA FROST

"Carina is my favorite confectionery cabinet from the ES SYSTEM K family. Due to its universality, it can be put to use in local confectioneries, small shops, and supermarkets. Numerous configurations possible by using single, straight, or curved glass as well as double-glazed glass allow Carina to fit into any environment. Its transparency is undoubtedly one of the main advantages. The stored products are displayed perfectly."

"Carina to mój ulubiony model witryny cukierniczej z rodziny ES SYSTEM K. Poprzez swoją uniwersalność znajdzie zastosowanie zarówno w lokalnych cukierniach, małych sklepach spożywczych jak i w wielkopowierzchniowych marketach. Możliwość konfiguracji, poprzez zastosowanie szyby pojedynczej prostej lub giętej oraz podwójnej zespolonej powoduje, iż Carina odnajdzie się w każdym otoczeniu. Jej transparentność to niewątpliwie jeden z największych atutów. Przechowywane w niej produkty prezentują się perfekcyjnie."





Pusicka Stouška Křovina
PESTEK LUDSKY



ES SYSTEM II

ES SYSTEM II

Pusicka

TAK
PASTI
PESSEK





Menu items listed on the wall:

- latte
- Herbata five o'clock
- soki: owocowe
- soki: limonki
- coca-cola fanta
- woda: gazowana
- woda: niegazowana
- zeleny: ziołowy
- Shake

Menu items listed on the wall:

- Physio

CZEK-
MIĘTOWA
ROSKOŻ
12,-

BEZA
12,-

SARLOK
9,-

TARTY
i
OWOCY
8,-

TARTY
CYTRUSOWE
11,-

ŚLIWKA
(tortowy)
10,-

BRANCO
12,-

BRANCO
11,-

BRANCO
10,-



Carina 09



Carina 09



Leo 02

we love good design



Łukasz Tabakowski | Poland
STUDIO PROJEKTOWE GRID

"Our main task while designing (whether we're designing an item, in this case a refrigerating unit, or a space, such as a booth) is to reach the perfect balance between functionality and external appearance. During our long-term collaboration with ES SYSTEM K, we have managed to reach such compromise multiple times together. It is evidenced by numerous awards and distinctions received by the company at international trade fairs and competitions related to industrial design."

"Naszym zdaniem w projektowaniu (niezależnie czy dotyczy ono przedmiotu, w tym przypadku urządzenia chłodniczego, czy przestrzeni np. stoiska targowego) najważniejszym jest znalezienie odpowiedniego kompromisu pomiędzy funkcją, a formą. Na przestrzeni ostatnich kilkunastu lat współpracy z ES SYSTEM K, wielokrotnie taki kompromis udało nam się wspólnie wypracować. Dowodem są liczne nagrody i wyróżnienia, jakie firma otrzymała biorąc udział w międzynarodowych targach branżowych, czy konkursach związanych z wzornictwem przemysłowym."



We ♥ pralines



custom customisable options



Nikolaj Kirillov
ES SYSTEM K

"All the bakery and confectionery cabinets made by ES SYSTEM K promote both product visibility and product quality. Easy to merchandise and adaptable to different store formats, they add image to the sweet interiors. Available in the widest possible assortment of sizes and colours, they offer the option to either harmonise with the store concept or highlight a particular offer."

"Wszystkie urządzenia przeznaczone dla wyrobów piekarniczych i cukierniczych z oferty ES SYSTEM K poprawiają widoczność produktów i uwydatniają ich jakość. Systemy są łatwe w użytku, zatowarowaniu i mogą być dostosowane do różnego rodzaju sklepów, nadając charakteru wnętrzu cukierni. Urządzenia dostępne są w bardzo szerokiej gamie rozmiarów i kolorów, oferując harmonijny wystrój sklepowego lub możliwość podkreślenia i promocji wybranego asortymentu."



functionality



Barbara Korusiewicz | Poland
ES SYSTEM K

"Our line intended for to bakeries and pastry shops can satisfy the needs of nearly every facility in the food sector. All display units are built in such a way as to ensure their maximum capacity and to support the interactions between the seller and the buyer. Adjustable shelves and appropriate lighting inside the counter highlights the features of products offered. The technologies and structural components used to manufacture the device guarantee the right temperature in the entire unit. Lift-up or tilt glass panels at the front make cleaning of the device a piece of cake."

"Nasze linie cukierniczo-piekarnicze zaspokajają potrzeby niemalże każdego lokalu gastronomicznego. Wszystkie witryny skonstruowane są w taki sposób, by były maksymalnie pojemne, a przy tym pozwalały na prawidłowy kontakt sprzedawca – kupujący. Półki ekspozycyjne z możliwością regulacji oraz odpowiednio dobrane oświetlenie wewnątrz ludy pozwalają wydobyć walory sprzedawanych produktów. Zastosowane technologie i elementy konstrukcyjne gwarantują właściwą temperaturę w całym urządzeniu. Podnoszone lub uchylane szyby frontowe pozwalają na utrzymanie urządzeń w czystości."





technical highlights





LCV Volans 02



Refrigerant | Czynnik chłodniczy
R290



Temperature class | Klasa temperaturowa
3H1 (+4 ÷ +10 °C) / 3S (+13 ÷ +20 °C) CHOCO



Modules | Moduły
0,9 | 1,3 | 0,9H | 1,3H | 0,9N | 1,3N

Key benefits | Korzyści



cooling, hot, neutral version available
dostępna wersja chłodnicza, grzewcza i neutralna



maximum visibility of products
maksymalna widoczność ekspozowanego towaru



multiplexable
do łączenia w ciągi



optimal use of space (the possibility to use a cash till or a scale on the counter) / *optymalne wykorzystanie przestrzeni (możliwość zastosowania kasy, wagi na blacie)*



customizable front panels
dowolny wariant zabudowy frontowej



top and each shelf led lighting
oświetlenie led górne i półki



energy label for the selected configuration is placed on the refrigeration cabinet.



klasa energetyczna dla wybranej konfiguracji mebla, podawana jest na etykiecie urządzenia chłodniczego.

Dimensions | Wymiary

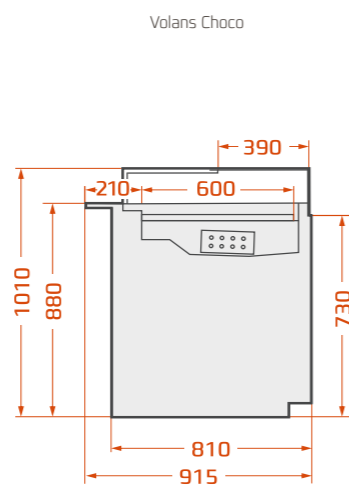
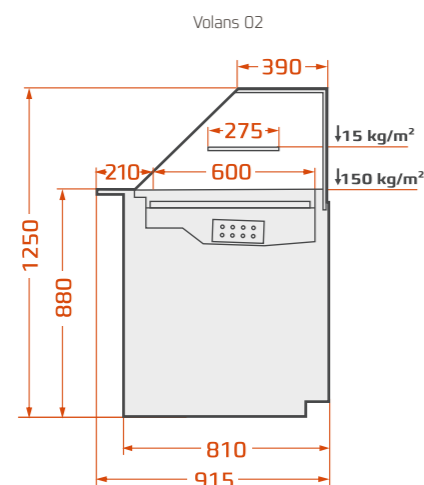

LCC Carina 04



Refrigerant | Czynnik chłodniczy
R290



Temperature class | Klasa temperaturowa
3M2 (+3 ÷ +7 °C)



Modules | Moduły
0,6 | 1,0 | 1,4 | EXT 45° [LCC 04]

Key benefits | Korzyści



maximum visibility of products
maksymalna widoczność ekspozowanego towaru



deep display shelves
głębokie półki ekspozycyjne



temp. stability on each level
temperatura stała na każdym poziomie



top and each shelf led lighting
oświetlenie led górne i każdej półki



easy service and maintenance system
łatwa w eksploatacji i konserwacji



multiplexable
do łączenia w ciągi

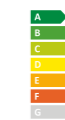

energy label for the selected configuration is placed on the refrigeration cabinet.



klasa energetyczna dla wybranej konfiguracji mebla, podawana jest na etykiecie urządzenia chłodniczego.

Dimensions | Wymiary

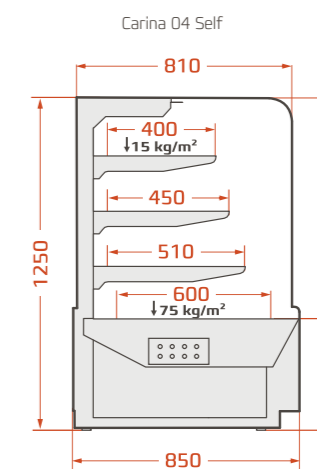
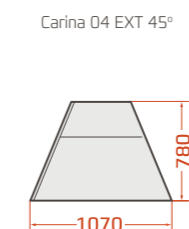
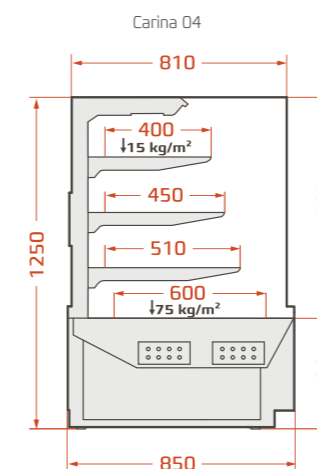

more info:



LCC Carina 09 SQR



Refrigerant | Czynnik chłodniczy

R290



Temperature class | Klasa temperaturowa

3M1 (+1 ÷ +5 °C)



Modules | Moduły

0,6 | 1,0 | 1,4

Key benefits | Korzyści



combined front and side glass (lower energy consumption)
szyba frontowa i boczna zespolone (mniejsze zużycie energii)



customizable front panels
dowolny wariant zabudowy frontowej



easy service and maintenance system
łatwa w eksploatacji i konserwacji



temp. stability on each level
temperatura stała na każdym poziomie



top and each shelf led lighting
oświetlenie led górne i każdej półki



multiplexable
do łączenia w ciągi



energy label for the selected configuration
is placed on the refrigeration cabinet.

*klasa energetyczna dla wybranej konfiguracji mebla,
podawana jest na etykiecie urządzenia chłodniczego.*

Dimensions | Wymiary

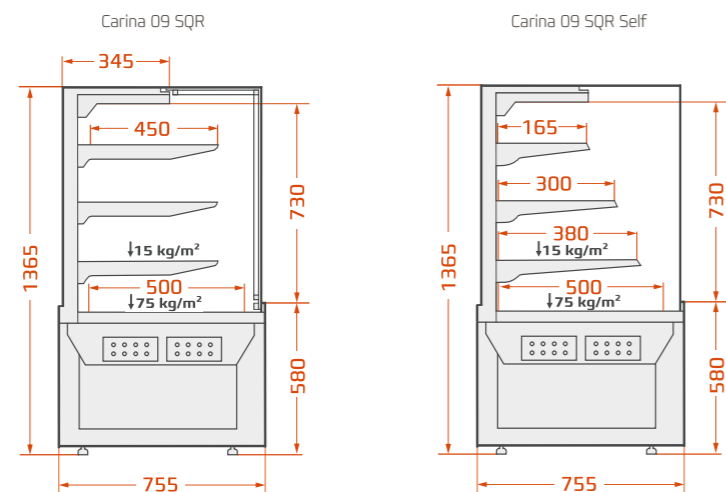

more info:



LCC Carina 09 CUR



Refrigerant | Czynnik chłodniczy

R290



Temperature class | Klasa temperaturowa

3M1 (+1 ÷ +5 °C)



Modules | Moduły

0,6 | 1,0 | 1,4

Key benefits | Korzyści



combined front and side glass (lower energy consumption)
szyba frontowa i boczna zespolone (mniejsze zużycie energii)



customizable front panels
dowolny wariant zabudowy frontowej



easy service and maintenance system
łatwa w eksploatacji i konserwacji



temp. stability on each level
temperatura stała na każdym poziomie



top and each shelf led lighting
oświetlenie led górne i każdej półki



multiplexable
do łączenia w ciągi



energy label for the selected configuration
is placed on the refrigeration cabinet.

*klasa energetyczna dla wybranej konfiguracji mebla,
podawana jest na etykiecie urządzenia chłodniczego.*

Dimensions | Wymiary

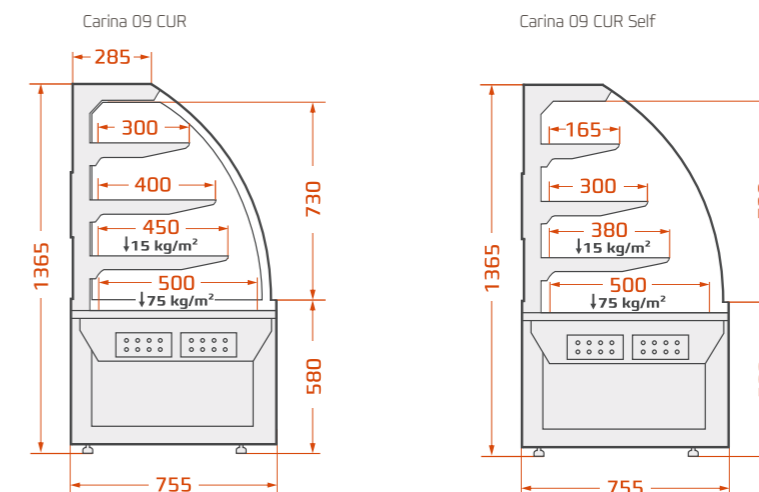

more info:



LCC Carina 03 SQR



Refrigerant | Czynnik chłodniczy

R290



Temperature class | Klasa temperaturowa

3M2 [+3 ÷ +7 °C]



Modules | Moduły

1,0 | 1,4

Key benefits | Korzyści



double glazed front glass (lower energy consumption)
szyba frontowa zespolona (zmniejsza zużycie energii)



temp. stability on each level
temperatura stała na każdym poziomie



customizable front panels
dowolny wariant zabudowy frontowej



easy service and maintenance system
łatwa w eksploatacji i konserwacji



top and each shelf led lighting
oświetlenie led górne i każdej półki



multiplexable
do łączenia w ciągi



energy label for the selected configuration
is placed on the refrigeration cabinet.

klasa energetyczna dla wybranej konfiguracji mebla,
podawana jest na etykiecie urządzenia chłodniczego.

Dimensions | Wymiary

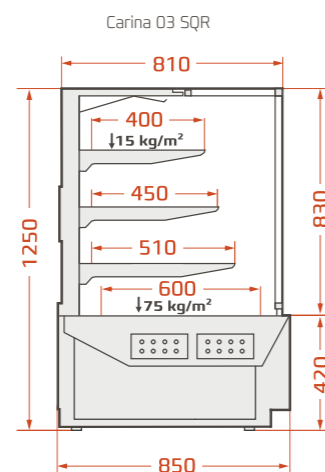

more info:



LCC Carina 03 CUR



Refrigerant | Czynnik chłodniczy

R290



Temperature class | Klasa temperaturowa

3M2 [+3 ÷ +7 °C]



Modules | Moduły

1,0 | 1,4 | INT / EXT 45°

Key benefits | Korzyści



double glazed front glass (lower energy consumption)
szyba frontowa zespolona (zmniejsza zużycie energii)



temp. stability on each level
temperatura stała na każdym poziomie



customizable front panels
dowolny wariant zabudowy frontowej



easy service and maintenance system
łatwa w eksploatacji i konserwacji



top and each shelf led lighting
oświetlenie led górne i każdej półki



multiplexable
do łączenia w ciągi



energy label for the selected configuration
is placed on the refrigeration cabinet.

klasa energetyczna dla wybranej konfiguracji mebla,
podawana jest na etykiecie urządzenia chłodniczego.

Dimensions | Wymiary

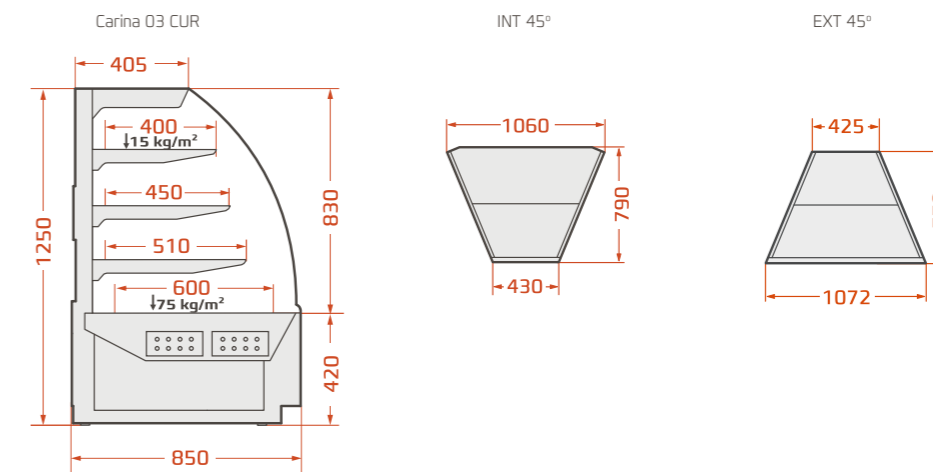

more info:



RSL Leo 02



Refrigerant | Czynnik chłodniczy

not applicable | *nie dotyczy*



Temperature class | Klasa temperaturowa

neutral | *neutralna*



Modules | Moduły

0,9 | 1,3

Key benefits | Korzyści



many accessories for bread display available
szeroki wybór akcesoriów do ekspozycji pieczywa



top and each shelf led lighting
oświetlenie led górne i każdej półki



multiplexable
do łączenia w ciągi



device for own configuration
mebel do własnej konfiguracji



not applicable / *nie dotyczy*

Dimensions | Wymiary

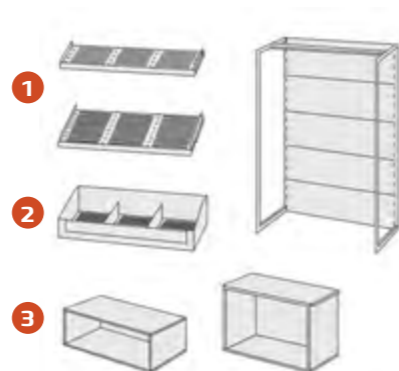
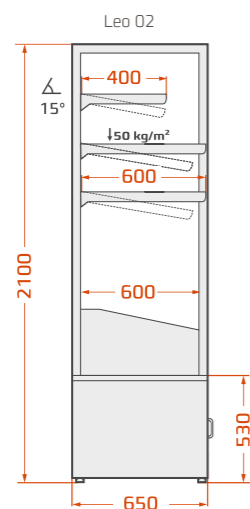

lenari

CREATED BY ES SYSTEM K

The Lenari brand was created for people who value subtle elegance. Thanks to authentic passion for creativity and perfection the Lenari cooling equipment embodies a unique fusion of preciseness of construction, reliability and excellent design. High functionality and timeless, classical style are main characteristics of the Lenari line.

Marka Lenari została stworzona jako propozycja dla wszystkich, którzy cenią subtelność elegancję. Dzięki autentycznej pasji tworzenia i dążeniu do perfekcji meble chłodnicze Lenari stanowią unikalne połączenie precyzji wykonania, niezawodności i najwyższej klasy wzornictwa. Wysoka funkcjonalność i ponadczasowy, klasyczny styl to podstawowe zalety linii Lenari.



elegance



Wissam Farhat | Lebanon
FRESCA LTD

"When searching for a sophisticated design and exceptional quality, Lenari is the answer. Why is Lenari meant to be the world's finest product? Usually it's hard to find a luxurious design with excellent functionality and that's exactly what makes Lenari unique: with its great performance, electrical open-close button, guaranteed equal temperature over all of the shelves, double glazed glass to maintain coldness... In brief, Lenari is the classic style that reflects real art."

"Jeżeli szukamy wyjątkowego designu i wyjątkowej jakości, odpowiedzią na nasze potrzeby będzie Lenari. Co czyni Lenari najznakomitszym produktem na świecie? Zazwyczaj trudno jest znaleźć połączenie luksusowego wzornictwa z doskonałą funkcjonalnością; to właśnie sprawia, że Lenari jest unikalnym produktem. Efektowny wygląd, elektryczny mechanizm otwierania i zamykania szyby, gwarantowana równomierna temperatura na wszystkich półkach, podwójnie zespolone szyby utrzymujące odpowiednią temperaturę... Mówiąc krótko: Lenari to klasyczny mebel, nawiązujący do prawdziwej sztuki."



lenari

Lemoniada
Pomaranizova
7,-

COFFEE
TO GO



lenari



ease of adjustment



Nikolaj Kirillov
ES SYSTEM K

"The Lenari cooling equipment was designed to meet various customers' requirements. They constitute a modular system, which makes their optimal arrangement possible, depending on the size and layout of the interior, as well as on the type of sales. A wide range of materials, colours and textures of front panels make the cooling equipment fit the particular venue. On customers' request we provide a complex interior design."

"Meble Lenari zostały zaprojektowane z myślą o różnych potrzebach Klientów. Stanowią modułowy system, który umożliwi zbudowanie optymalnych układów mebli w zależności od wielkości i układu wnętrza, a także charakteru prowadzonej w nim sprzedaży. Szeroka gama materiałów, kolorów i faktur frontowych paneli, pozwalają dopasować urządzenia do konkretnych punktów sprzedaży. Na życzenie Klienta dostarczamy także kompleksowe projekty aranżacyjne całego wnętrza"



» MĄTZY 29

» MĄTZY 29

FORUM

KOCHAM
SŁODKIE

lody
bakalowe
ciasteczkowe
mrożone
cytrynowe

ciastka
biszkopty z miodem waniliowym
pączki z kruszyna
babeczki pistacjowe - bananowe
faworki z jabłkiem

napoje
sok ze świeżych owoców
kawa z syropem orzechowym
smoothie jabłkowo - guszczone
woda z sokiem cytrynowym

106



functionality



Barbara Korusiewicz | Poland
ES SYSTEM K

"Apart from their elegant appearance, our products from the Lenari line are also characterised by their ergonomic features. Pay attention to the deep display shelves (with cake trays), which enable you to adjust the height and display angle. The front glass lift-up panel with automatic opening mechanism makes it easier to place goods inside the unit and to keep it clean. The joint glass panels and carefully chosen parameters of the unit guarantee the right temperature inside the entire device. The robust stainless steel structure increases the service life of the cabinet without making it too heavy or covering the products displayed."

"Oprócz walorów estetycznych, o zaletach linii Lenari decyduje szereg ergonomicznych rozwiązań. Na uwagę zasługują głębokie półki ekspozycyjne (mieszczące tace z ciastami), które można regulować zarówno pod względem wysokości i kąta zawieszenia. Frontowa szyba podnoszona do góry na siłownikach, ułatwia towarowanie ład oraz utrzymanie ich w czystości. Zastosowanie szyb zespolonych oraz specjalnie dobranych parametrów gwarantuje właściwą temperaturę w każdym miejscu urządzenia. Solidna konstrukcja z blachy nierdzewnej wpływa na długą żywotność urządzenia, a sama bryła pozostaje przy tym lekka i nie przysłania eksponowanych produktów."





Limicola



Limicola

technical highlights





LLCL Limicola



Refrigerant | Czynnik chłodniczy
R290



Temperature class | Klasa temperaturowa
3M2 (+2 ÷ +6 °C) / 3S (+14 ÷ +18 °C) CHOCO



Modules | Moduły
INT / EXT 45° | 1,0 | 1,4

Key benefits | Korzyści



front glazed glass (lower energy consumption)
szyba frontowa zespolona (zmniejsza zużycie energii)



temp. stability on each level
temperatura stała na każdym poziomie



lift up system of front glass, easy merchandising
szyba otwierana do góry, ułatwia towarowanie lady



energy saving system
oszczędność energii elektrycznej



top and side led lighting
oświetlenie led górne i boczne



multiplexable
do łączenia w ciągi



heavy-duty construction, stainless steel
trwała konstrukcja z blachy nierdzewnej



energy label for the selected configuration
is placed on the refrigeration cabinet.

*klasa energetyczna dla wybranej konfiguracji mebla,
podawana jest na etykiecie urządzenia chłodniczego.*

Dimensions | Wymiary

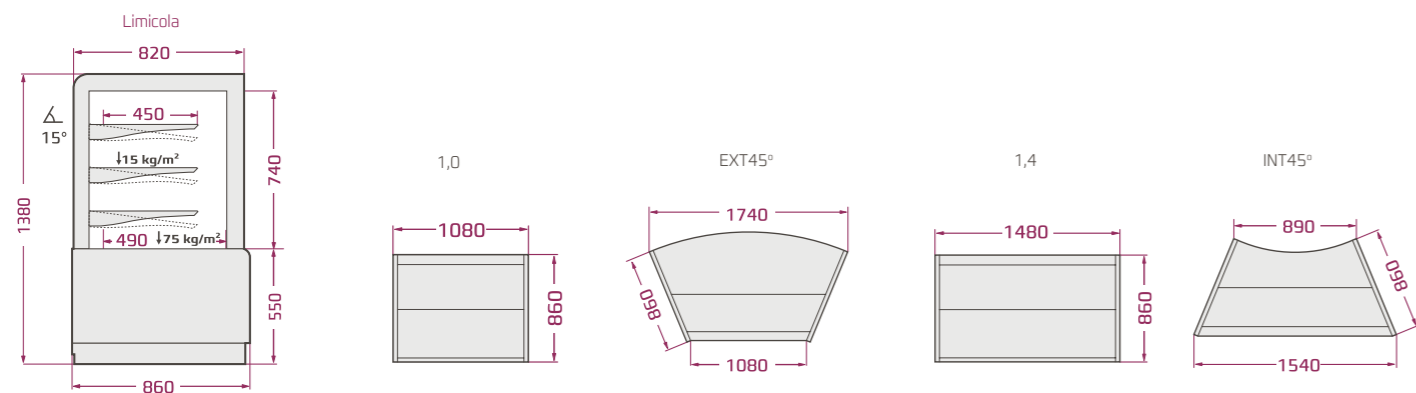

LLML Limosa



Refrigerant | Czynnik chłodniczy
R452A



Temperature class | Klasa temperaturowa
3L2 (-21 ÷ -14 °C)



Modules | Moduły
EXT 45° | 1,2 | 1,7 | 2,2

Key benefits | Korzyści



double glazed front and side glass (lower energy consumption)
szyba frontowa i boczna zespolona (mniejsze zużycie energii)



professional two-evaporator refrigeration system
profesjonalny system chłodniczy 2-parownikowy



lift up system of front glass, easy merchandising
szyba otwierana do góry, ułatwia towarowanie lady



energy saving system
oszczędność energii elektrycznej



top and side led lighting
oświetlenie led górne i boczne



multiplexable
do łączenia w ciągi



heavy-duty construction, stainless steel
trwała konstrukcja z blachy nierdzewnej



energy label for the selected configuration
is placed on the refrigeration cabinet.

*klasa energetyczna dla wybranej konfiguracji mebla,
podawana jest na etykiecie urządzenia chłodniczego.*

Dimensions | Wymiary

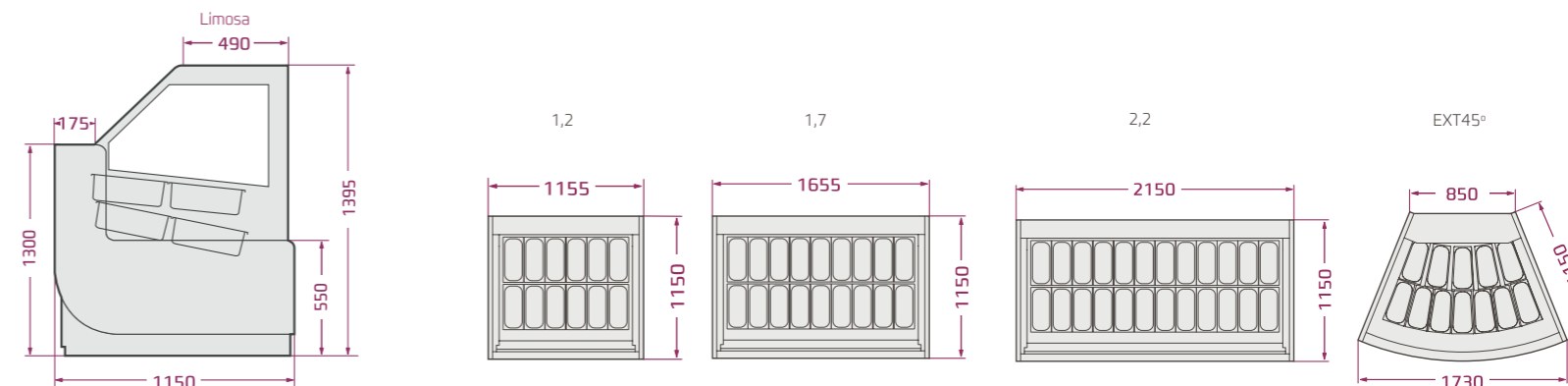

Create your own line Stwórz własną linię sprzedażową



black RAL colour
czarny kolor sitodruku

customizable front panel
dowolny wariant zabudowy frontowej

Global
Anthracite
Imperial Vintage
Floral White
Rombo
any RAL colour

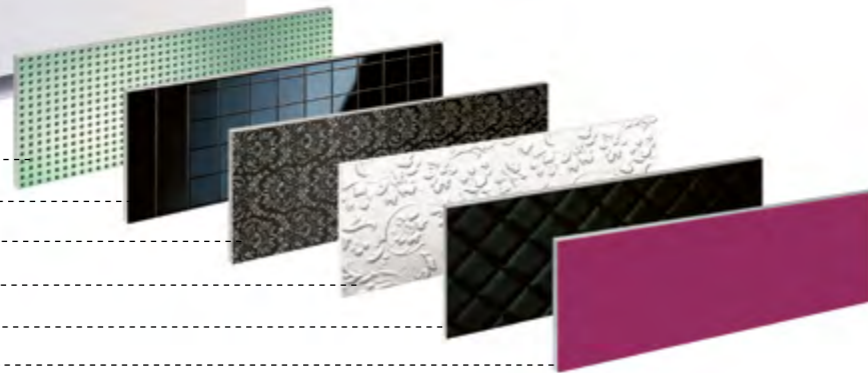

TEMPERATURE CLASS | KLASA TEMPERATUROWA*

3H1 +1 ÷ +10°C **3M1** -1 ÷ +5°C **3L1** -18 ÷ -15°C **3L3** -15 ÷ -12°C **3H2** -1 ÷ +10°C **3M2** -1 ÷ +7°C **3L2** -18 ÷ -12°C

* operating features are based on ambient conditions of +25°C temperature and 60 [%] relative humidity
dla warunków otoczenia: temperatura +25°C, wilgotność względna 60 [%]



INSÙ

INSÙ – innovating the way the ice cream is served. Being closer to the customers, catching their attention by changing their perspective: this is what we wanted to achieve by designing the INSÙ cabinet.

This revolutionary idea has been recognized by the jury of the most important competition related to industrial design in the world. The INSÙ ice cream cabinet received the RED DOT AWARD 2018 distinction.

INSÙ - innowacja w sposobie serwowania lodów. Być bliżej klientów, przyciągnąć ich uwagę zmieniając zupełnie punkt widzenia: to właśnie chcieliśmy osiągnąć projektując witrynę INSÙ.

Ta rewolucyjna myśl została doceniona przez jury najważniejszego konkursu związanego z wzornictwem przemysłowym na świecie. Witryna INSÙ otrzymała wyróżnienie RED DOT AWARD 2018.



reddot award 2018
honourable mention



modern style



"We had the courage to change what has always been the same"

Rossana Luchetta | designer
ITALY

INSÙ fits perfectly into the cosy atmosphere of the hotel's foyer, or the interior of the restaurant, where we usually spend time with our whole family. Already at the moment of crossing the threshold we desire the dessert at once, because the special construction of the unit makes the products much more visible than any other traditional counter. We can also see ice cream flavors from the consumption zone, we do not have to use the menu card anymore.

INSÙ świetnie wpisuje się w przytulną atmosferę hotelowego foyer, czy wnętrza restauracji, gdzie chętnie wpadamy spędzić czas z całą rodziną. Deseru pragniemy już w momencie przekroczenia progu lokalu, gdyż specjalna konstrukcja urządzenia zapewnia lepszą widoczność produktu. Smaki lodów widzimy też znakomicie ze strefy konsumpcji, nie musimy korzystać już z karty menu.





Insù Gelato



Insù Gelato



Insù Pastry



Insù Gelato & Insù Pastry



Insù Pastry



Insù Gelato

#technical highlights



AYMARA VENEZUELA

PESCA GIALLA

FRAGOLA

ANANAS

COCCO

DIAMANTE PISTACCHIO

FRUTTI DI BOSCO

MENTA

CREMA

more info:



LMI Insù Gelato



Refrigerant | Czynnik chłodniczy

R290



Temperature class | Klasa temperaturowa

3S [-15 ÷ -5 °C]



Modules | Moduły

1,2 [12] | 1,2 [8]

Key benefits | Korzyści



vertical exposure
ekspozycja wertykalna



integration with furniture
integracja z zabudową meblową



multiplexable
system modułowy



drawers filled with glycol
szuflady wypełnione glikolem



space saving
optymalne wykorzystanie przestrzeni



hygienic exposure
higieniczna ekspozycja



sustainable refrigeration [65% energy saving]
zrównoważone chłodnictwo [65% oszczędności energii]



energy label for the selected configuration
is placed on the refrigeration cabinet.



klasa energetyczna dla wybranej konfiguracji mebla,
podawana jest na etykiecie urządzenia chłodniczego.

Dimensions | Wymiary

Insu 1,2 - 12

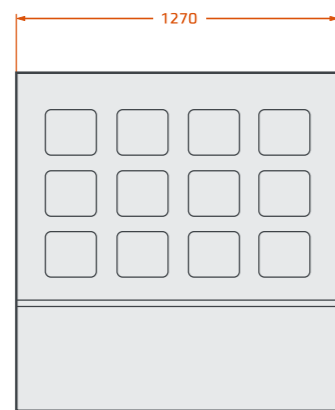
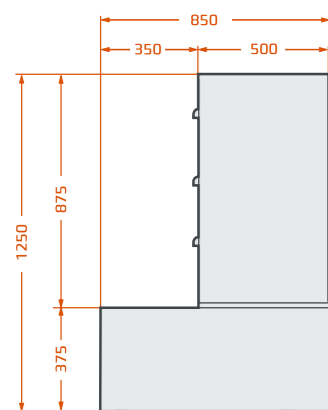

Insu 1,2 - 8

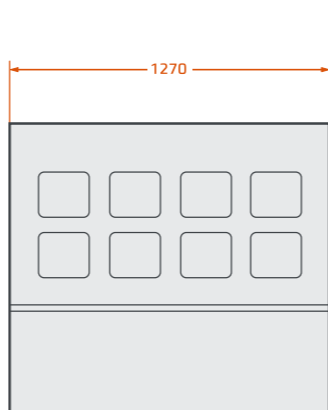
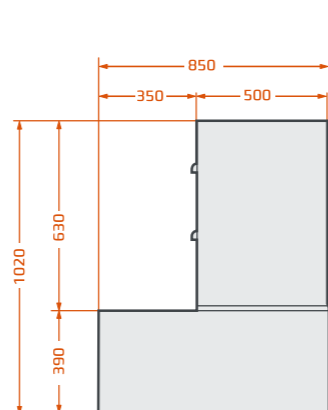

more info:



LCI Insù Pastry



Refrigerant | Czynnik chłodniczy

R290



Temperature class | Klasa temperaturowa

3M2 [+3 ÷ +7 °C]



Modules | Moduły

1,0 | 1,4

Key benefits | Korzyści



double glazed front glass (lower energy consumption)
szkła frontowa zespolona [zmniejsza zużycie energii]



convenient pull-out shelves
wygodne szuflady wysuwane



temp. stability on each level
temperatura stała na każdym poziomie



customizable front panels
dowolny wariant zabudowy frontowej



led lighting at the top and each shelf
oświetlenie led górne i każdej półki



multiplexable
do łączenia w ciągi



energy label for the selected configuration
is placed on the refrigeration cabinet.



klasa energetyczna dla wybranej konfiguracji mebla,
podawana jest na etykiecie urządzenia chłodniczego.

Dimensions | Wymiary

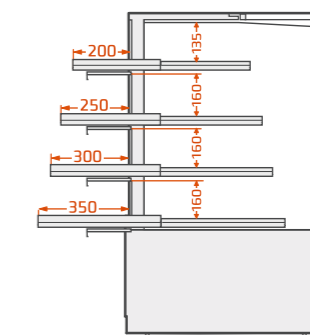
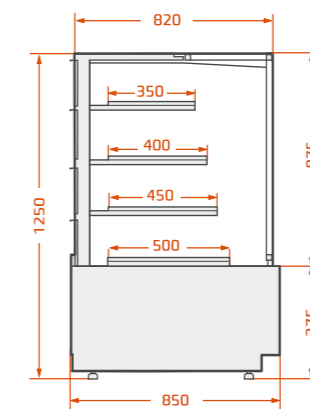

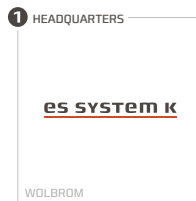

ES SYSTEM K
ul. Wrzosowa 10
32-340 Wolbrom, Poland
www.essystemk.pl
info@essystemk.pl
tel: +48 326440400

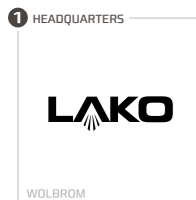

LAKO
ul. Wrzosowa 10
32-340 Wolbrom, Poland
www.lako.pl
lako@lako.pl
tel: +48 326440400

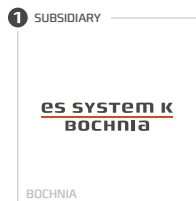

ES SYSTEM K BOCHNIA
ul. Mityry 13 B
32-700 Bochnia, Poland
www.essystemk.pl
filia5@essystemk.pl
tel: +48518662834



LENARI ITALIA SRL
via Davide Albertario 57
61032 Fano (PU), Italy
info@lenaritalia.it
tel: +39 0721 929153



ES SYSTEM K BALKAN
Cetinjski Put bb
City Quart
81000 Podgorica
zjovanovic@essystemk.com
tel: +382 6708377



ES SYSTEM K MEXICO
Av. Paseo de la Reforma 300, floor 9, Juarez
06600 Mexico City
mlabra@essystemk.com
tel: + 52 5551067211



ES SYSTEM K DEUTSCHLAND
Vienhovenweg 2A
44867 Bochum, Germany
dkocjan@essystemk.com
tel: +49 [0] 1523 1423475

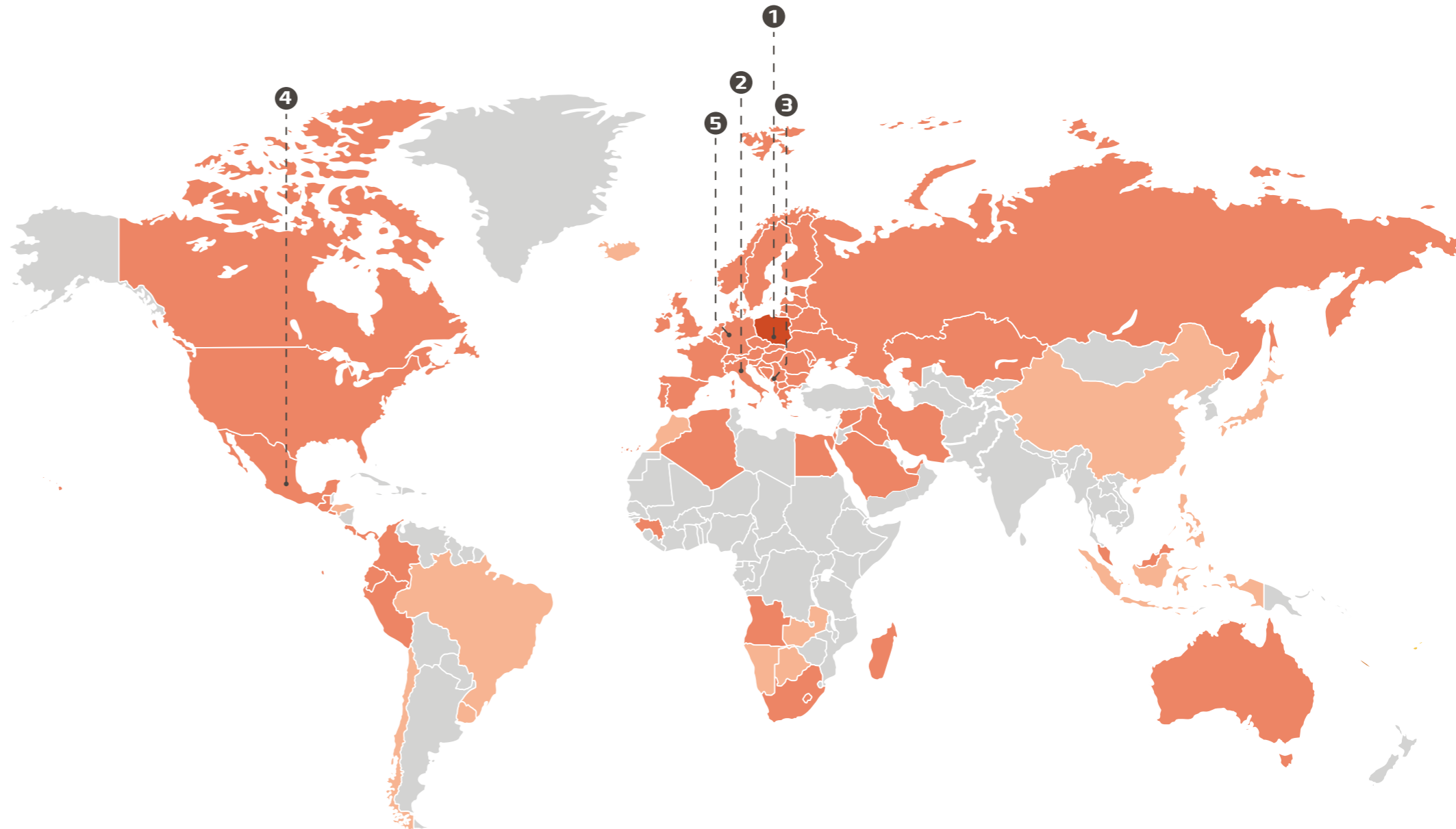

ES SYSTEM K'S factory in Poland

Fabryka ES SYSTEM K w Polsce

Current ES SYSTEM K'S markets

Obecny zasięg sprzedaży produktów ES SYSTEM K

Perspective ES SYSTEM K'S markets

Kolejne etapy zwiększenia zasięgu sprzedaży ES SYSTEM K

Our concepts arise in Central Europe in a plant in Southern Poland. But our inspiration comes from a number of cultures and cities all around the world. Customers who appreciate our style come from over 50 countries and we continue to expand into new markets.

Nasze projekty opracowywane są w Środkowej Europie, w zakładzie, na południu Polski. Jednak nasze inspiracje pochodzą z różnych kultur i miejsc na świecie. Nasz styl docenili już klienci z ponad 50 krajów, jednak wciąż rozszerzamy naszą działalność o nowe rynki.

Find us on    

Even more

Ask about:

- offer for supermarkets - esk_market

Zapytaj o:

- rozwiązania dla supermarketów - esk_market

ES SYSTEM K catalogue production team

| | |
|----------------------|--|
| executive team: | ES SYSTEM K |
| product design: | GRID Design Studio |
| renderings: | Luminance Studio |
| photography: | Krzysztof Malczyk, Paweł Ulatowski, Smart Studio |
| graphic design & dtp | ES SYSTEM K |

All Rights Reserved

All Rights Reserved. No part of this materials (text, graphics, logos, button icons, images and others) may be reproduced or distributed in any form or by any means without the prior permission of the ES SYSTEM K sp. z o.o.

Wszelkie prawa zastrzeżone. Żadna część materiałów (tekst, grafika, logotypy, ikony, obrazy, zdjęcia oraz wszelkie inne dane) nie może być powielana lub rozpowszechniana w żadnej formie i w żaden sposób bez uprzedniego zezwolenia ES SYSTEM K sp. z o.o.

Product photos presented in the catalogue may include optional fittings not included in the basic price of the cabinet.

Prezentowane w katalogu zdjęcia produktów mogą zawierać wyposażenie opcjonalne, nie uwzględnione w cenie podstawowej mebla.

Manufacturer reserves the right to change the technical parameters of cabinet.

Producent zastrzega sobie prawo do zmiany parametrów urządzenia.

Printed on Pergraphica Classic Smooth certified environment-friendly paper from Austria



Contents

| | |
|---|----|
| 1. Introduction | |
| 1.1 Volans Line | 12 |
| 1.2 Carina Collection | 18 |
| 1.3 We Love Good Design | 30 |
| 1.4 Customisable Options | 34 |
| 1.5 Functionality | 38 |
| 2. Technical Highlights | |
| 2.1 LCV Volans 02 | 44 |
| 2.2 LCC Carina 04 | 45 |
| 2.3 LCC Carina 09 SQR | 46 |
| 2.4 LCC Carina 09 CUR | 47 |
| 2.5 LCC Carina 03 SQR | 48 |
| 2.6 LCC Carina 03 CUR | 49 |
| 2.7 RSL Leo 02 | 50 |
| 3. Lenari - Created By ES SYSTEM K | |
| 3.1 Elegance | 54 |
| 3.2 Ease Of Adjustment | 60 |
| 3.3 Functionality | 64 |
| 4. Technical Highlights | |
| 4.1 LLCL Limicola | 70 |
| 4.2 LLML Limosa | 71 |
| 5. Create Your Own Line | 72 |
| 6. INSÙ - The Ice Cream Cabinet Of The Future | |
| 6.1 Modern style | 76 |
| 7. Technical Highlights | |
| 7.1 LMI Insu Gelato | 88 |
| 7.2 LCI Insu Pastry | 89 |
| 8. Our Partners - Contact | 90 |