

# CUBE2

CUKIERNICTWO & PIEKARSTWO

**PORADNIK**

JAK WYPOSAŻYĆ SWOJĄ CUKIERNIĘ I PIEKARNIĘ



**IGLOO**  
MORE THAN COOLING

# CUBE2

kompletna linia urządzeń  
do wyposażenia Twojej cukierni

Sweet  
INSPIRATIONS

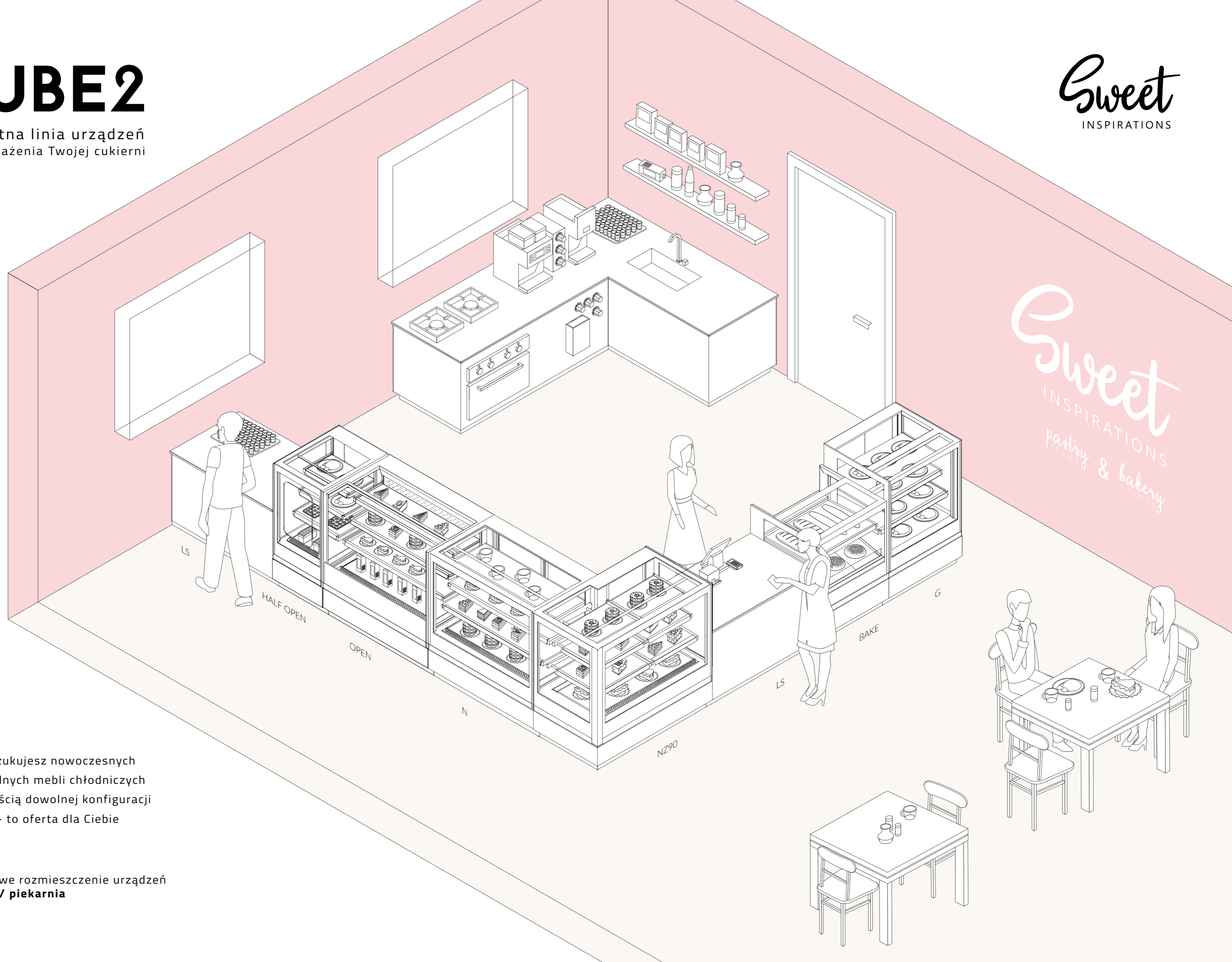

Jeżeli poszukujesz nowoczesnych  
i niezawodnych mebli chłodniczych  
z możliwością dowolnej konfiguracji  
urządzeń - to oferta dla Ciebie

Przykładowe rozmieszczenie urządzeń  
cukiernia / piekarnia



# CUBE2

kompletna linia urządzeń  
do wyposażenia Twojej cukierni

Cube 2 to witryny cukierniczo - piekarskie, w których:

- **IDEALNIE**  
wyeksponujesz produkty
- **DUŻE PRZESZKLENIA**  
pozwolą na dostrzeżenie towaru z praktycznie każdego miejsca
- **OŚWIETLENIE**  
podkreśli walory estetyczne asortymentu (szeroka gama barw do wyboru)
- **SZEROKI WYBÓR URZĄDZEŃ**  
zapewnia możliwość ich dowolnej konfiguracji w linii sprzedażowej
- **INNOWACYJNY NAROŻNIK ZEWNĘTRZNY**  
sprawi, że nawet w najmniejszych pomieszczeniach będziesz w stanie urządzić swoją wymarzoną cukiernię



46 TYPÓW / WARIANTÓW  
urządzeń w 2 różnych wysokościach

SPÓJNA ARANŻACJA  
całego sklepu

KOMPLEKSOWE WYPOSAŻENIE  
całej cukierni i piekarni

## DOSTĘPNE WARIANTY

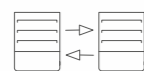

FLEXIBLE  
INSTALLATION



PLUG-IN



REMOTE



HOT



ECO R290

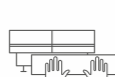

CUSTOM

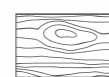

DRE



HALF OPEN

# SPIS

treści

## CUBE 2 s. 9

WITRYNA CHŁODNICZA

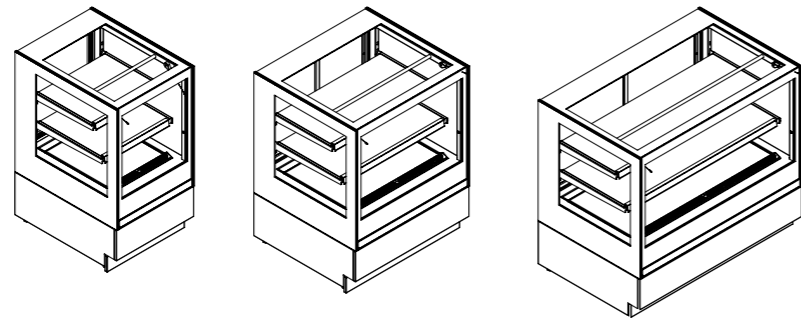

## NZ90 s. 10

NAROŻNIK ZEWNĘTRZNY

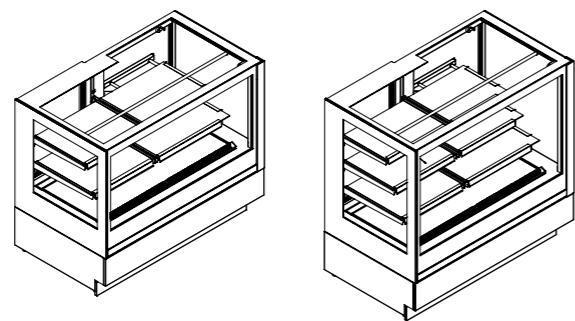

## HALF OPEN s. 14

WITRYNA PÓŁ OTWARTA

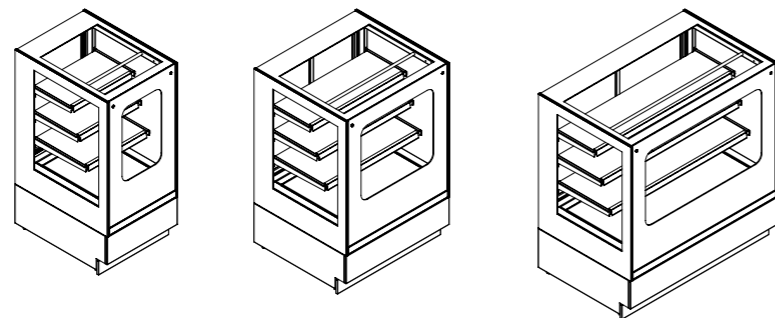

## OPEN s. 17

WITRYNA SAMOOBSŁUGOWA

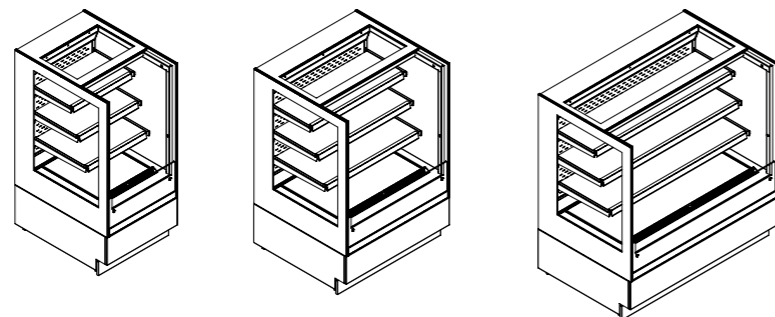

## N s. 18

WITRYNA NEUTRALNA

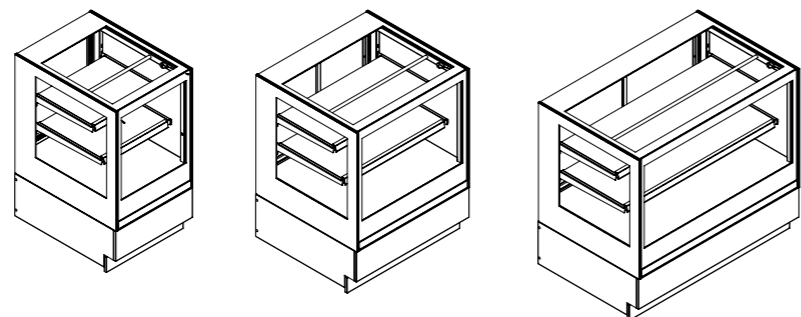

## G s. 21

WITRYNA GRZEWCZA

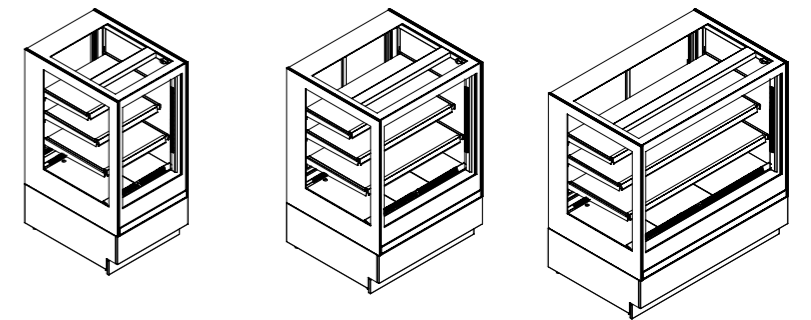

## BAKE s. 22

WITRYNA NA PIECZYWO  
I WYROBY SYPKIE

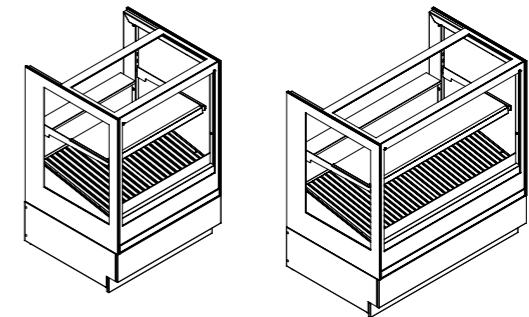

## ICE s. 25

WITRYNA NA LODY

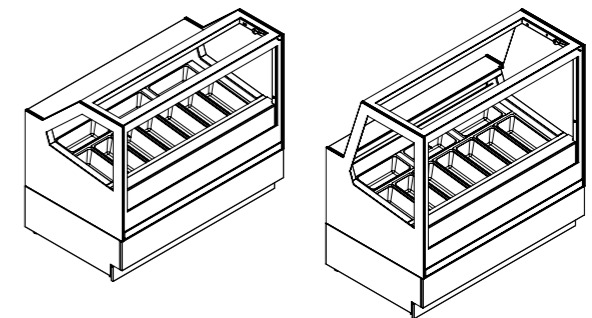

## LS s. 26

LADA SPRZEDAŻOWA  
- WITRYNA NEUTRALNA SZKLANA

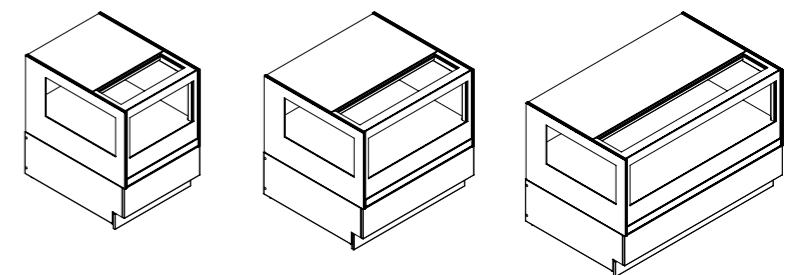

## LS-P s. 29

LADA SPRZEDAŻOWA  
- WITRYNA NEUTRALNA ZABUDOWANA

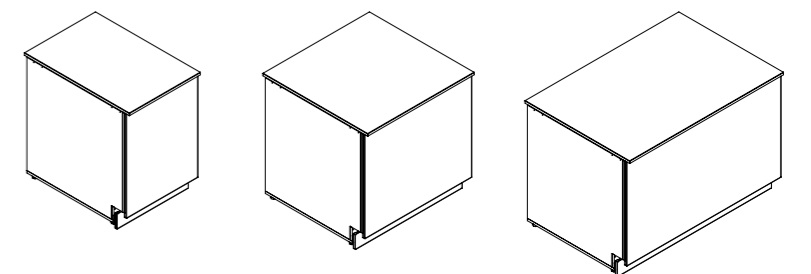

## RYSUNKI TECHNICZNE s. 30





# CUBE 2

WITRYNA CHŁODNICZA

# CUBE 2



**TEMPERATURA**  
+2 / +15°C



**WYSOKOŚCI**  
1.2 (2P) | 1.4 (3P)

**DŁUGOŚCI**  
0.64 | 0.94 | 1.34 [m]



**ERGONOMICZNOŚĆ**  
MIEJSCA

**NIEZAWODNOŚĆ**  
UŻYTKOWANIA

**UNIWERSALNE**  
**ZASTOSOWANIE**  
CIASTA / KREMÓWKI





NAROŻNIK ZEWNĘTRZNY

# CUBE 2 NZ90

(MODUŁ 1)



**TEMPERATURA**  
+2 / +15°C



**WYSOKOŚCI**  
1.2 (2P) | 1.4 (3P)

**DŁUGOŚCI**  
1.47 [m]



**4 POWIERZCHNIE**  
EKSPOZYCJI

**BARDZO DUŻA**  
WIDOCZNOŚĆ PRODUKTÓW

**IDEALNY DO**  
CIAST / TORTÓW / BABECZEK

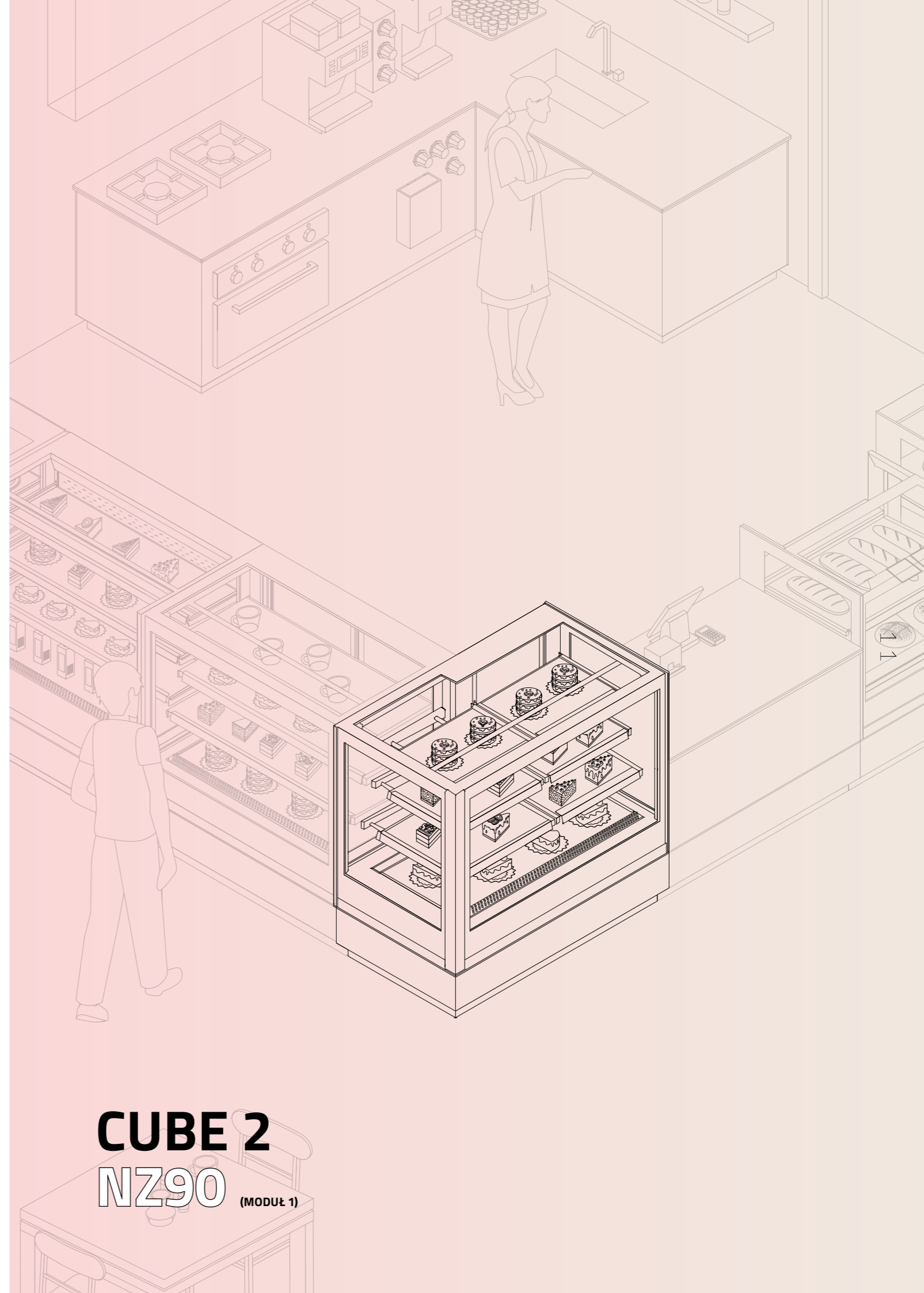

# CUBE 2 NZ90

(MODUŁ 1)



# UNIKALNY NAROŻNIK

Jedyny w swoim rodzaju wielofunkcyjny narożnik z linii CUBE 2, dzięki któremu zyskujesz na przestrzeni sklepu nie zmniejszając ekspozycji towaru.



**CUBE 2**  
(MODUŁ 2)

## OSZCZĘDNOŚĆ MIEJSCA

Podstawowym atutem unikalnego narożnika CUBE2 jest jego idealne dopasowanie do każdego rodzaju powierzchni handlowej, dzięki możliwości wykorzystania różnych wielkości składanych modułów. Stosując narożnik CUBE 2 zyskujesz przestrzeń i wygodę użytkowania.

## PODWÓJNA SZYBA

Zastosowanie podwójnej szyby pozwala na najlepszą ochronę produktów nawet w upalne dni.  
**Utrzymuje temperaturę na zaprogramowanym poziomie przez cały czas jej funkcjonowania.**

## PERFEKCYJNE DOPASOWANIE DO CAŁEJ LINII

Wszystkie urządzenia z linii CUBE 2 dostępne są w **2 różnych wysokościach** i kilku szerokościach i są tak skonstruowane, aby je z łatwością połączyć w różnych konfiguracjach.

**Narożnik pasuje do całej rodziny urządzeń CUBE 2.**

**CUBE 2**  
**NZ90**  
(MODUŁ 1)



**CUBE 2**  
**NZ90**  
(MODUŁ 1)



**CUBE 2**  
(MODUŁ 2)

WITRYNA CHŁODNICZA

# CUBE 2 HALF OPEN



**TEMPERATURA**  
+2 / +15°C



**WYSOKOŚCI**  
1.2 (2P) | 1.4 (3P)

**DŁUGOŚCI**  
0.64 | 0.94 | 1.34 [m]



**PEŁNA  
DOSTĘPNOŚĆ**  
TOWARÓW DLA KLIENTÓW

**BARDZO ŁATWE**  
UTRZYMANIE CZYSTOŚCI

**WYGODNA**  
SAMOOBSŁUGA

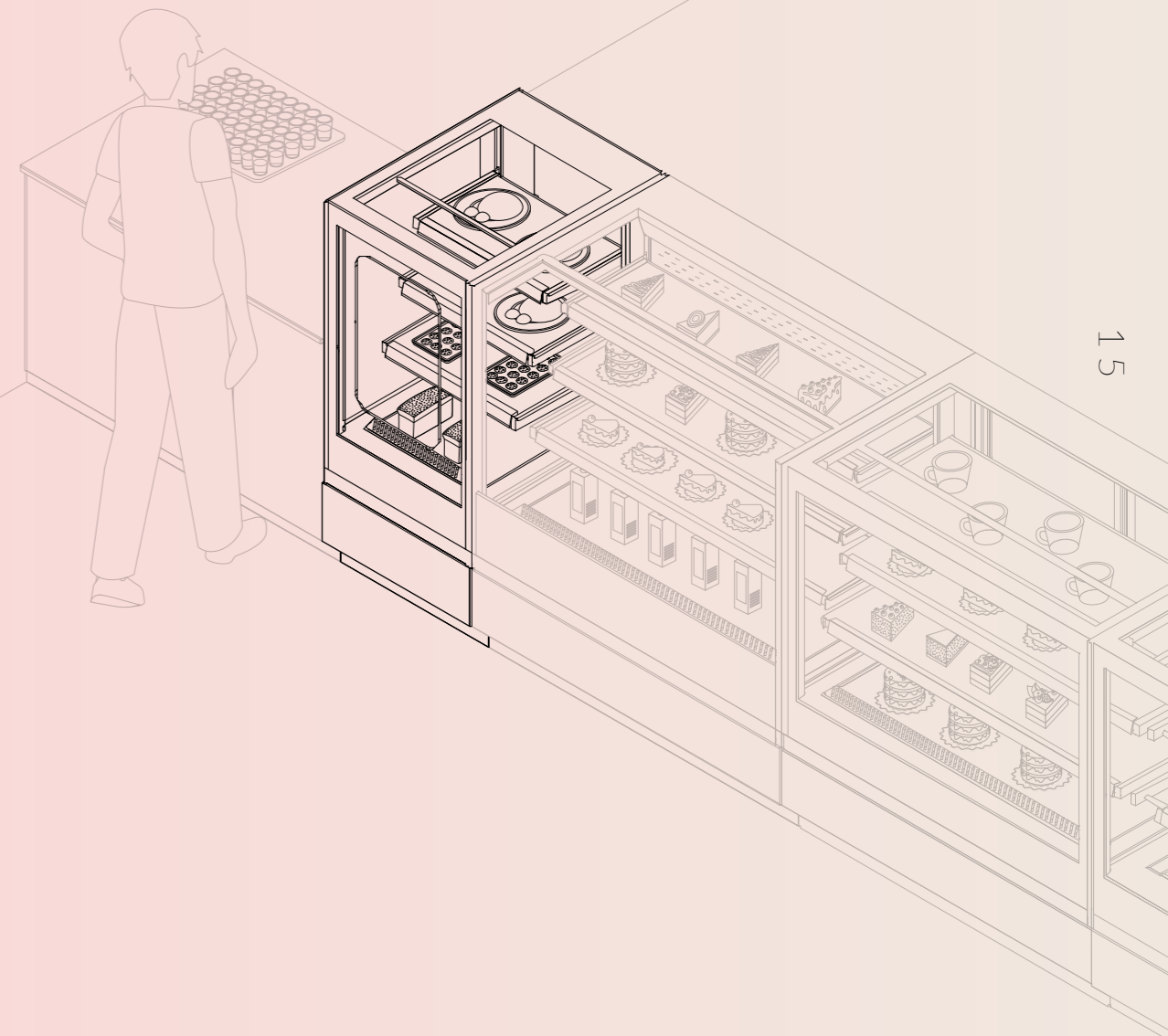

# CUBE 2 HALF OPEN



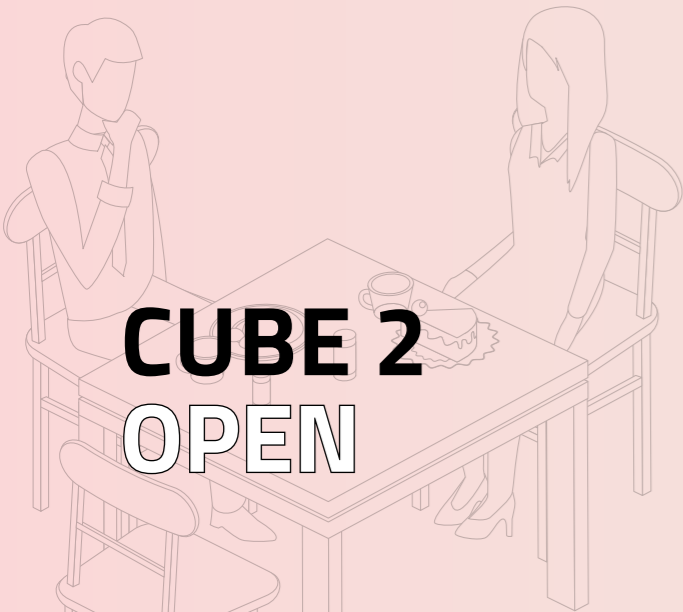

# CUBE 2 OPEN

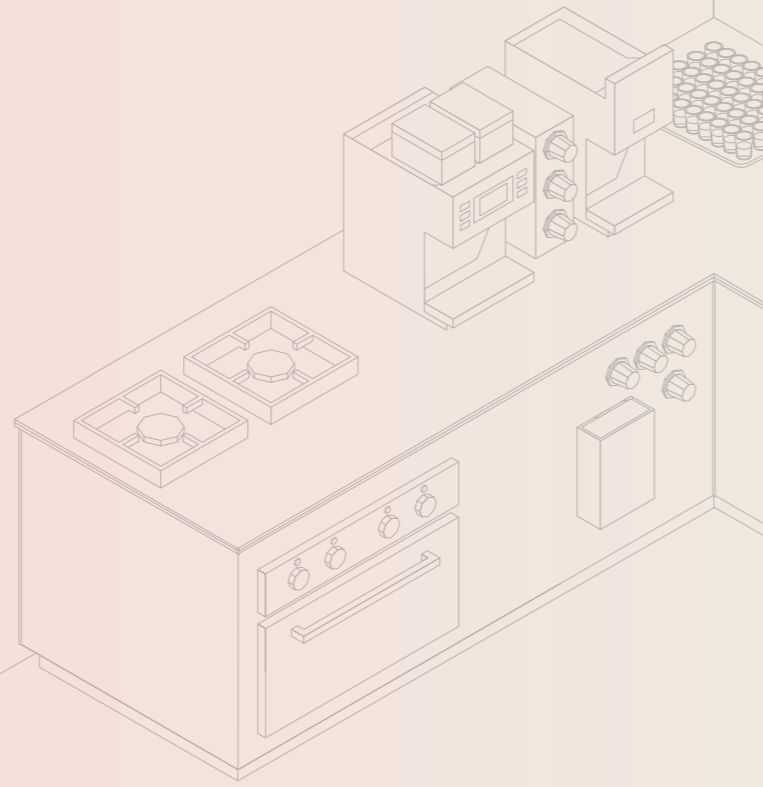
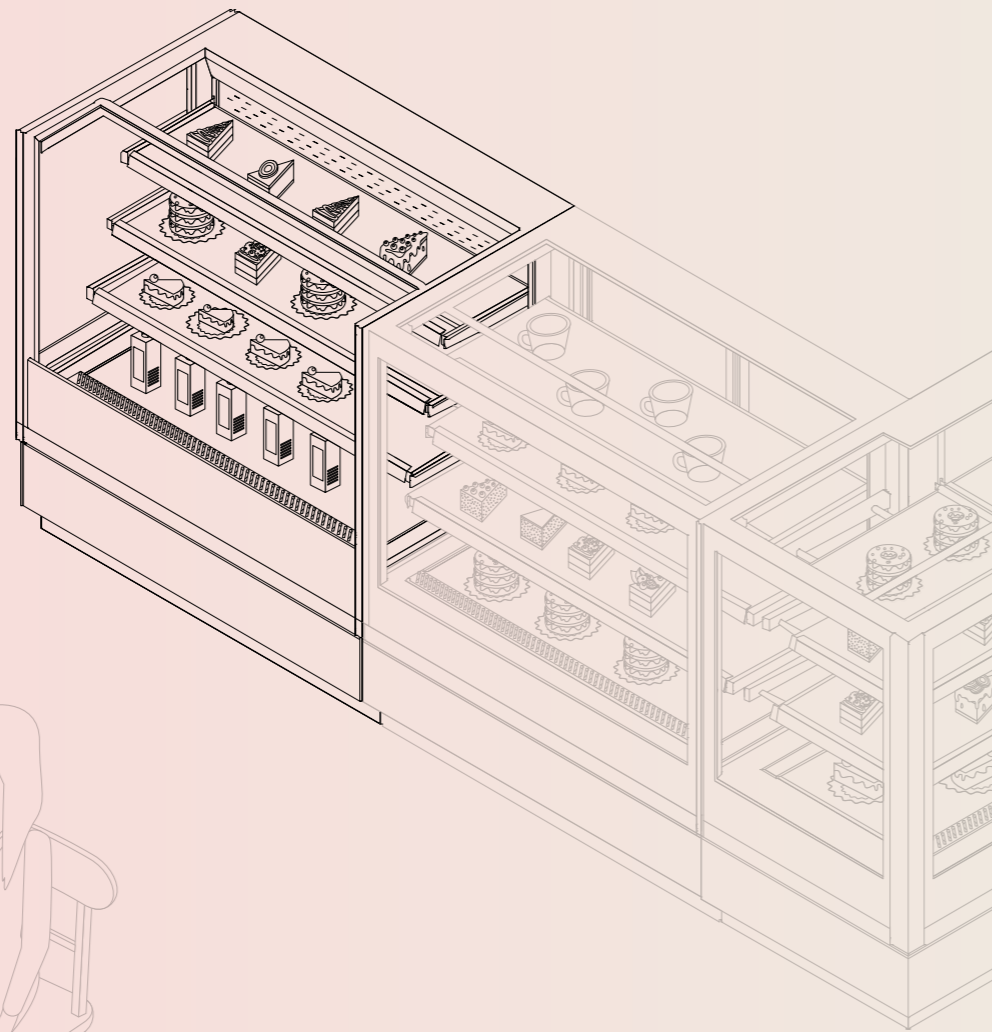

WITRYNA SAMOOBSŁUGOWA

# CUBE 2 OPEN



**TEMPERATURA**  
+5 / +15°C



**WYSOKOŚCI**  
1.2 (2P) | 1.4 (3P)

**DŁUGOŚCI**  
0.64 | 0.94 | 1.34 [m]



**WIĘCEJ  
PRZĘSTRZENI  
EKSPOZYCYJNEJ**

**NOWOCZESNY  
DESIGN**

**PEŁNA  
SAMOOBSŁUGA**





WITRYNA NEUTRALNA

# CUBE 2

## N



### WYSOKOŚCI

1.2 (2P) | 1.4 (3P)

### DŁUGOŚCI

0.64 | 0.94 | 1.34 [m]



ELASTYCZNA  
EKSPOZYCJA  
TOWARÓW

IDEALNE  
UZUPEŁNIENIE  
CAŁEJ LINII CUBE 2

ŁATWA  
OBSŁUGA

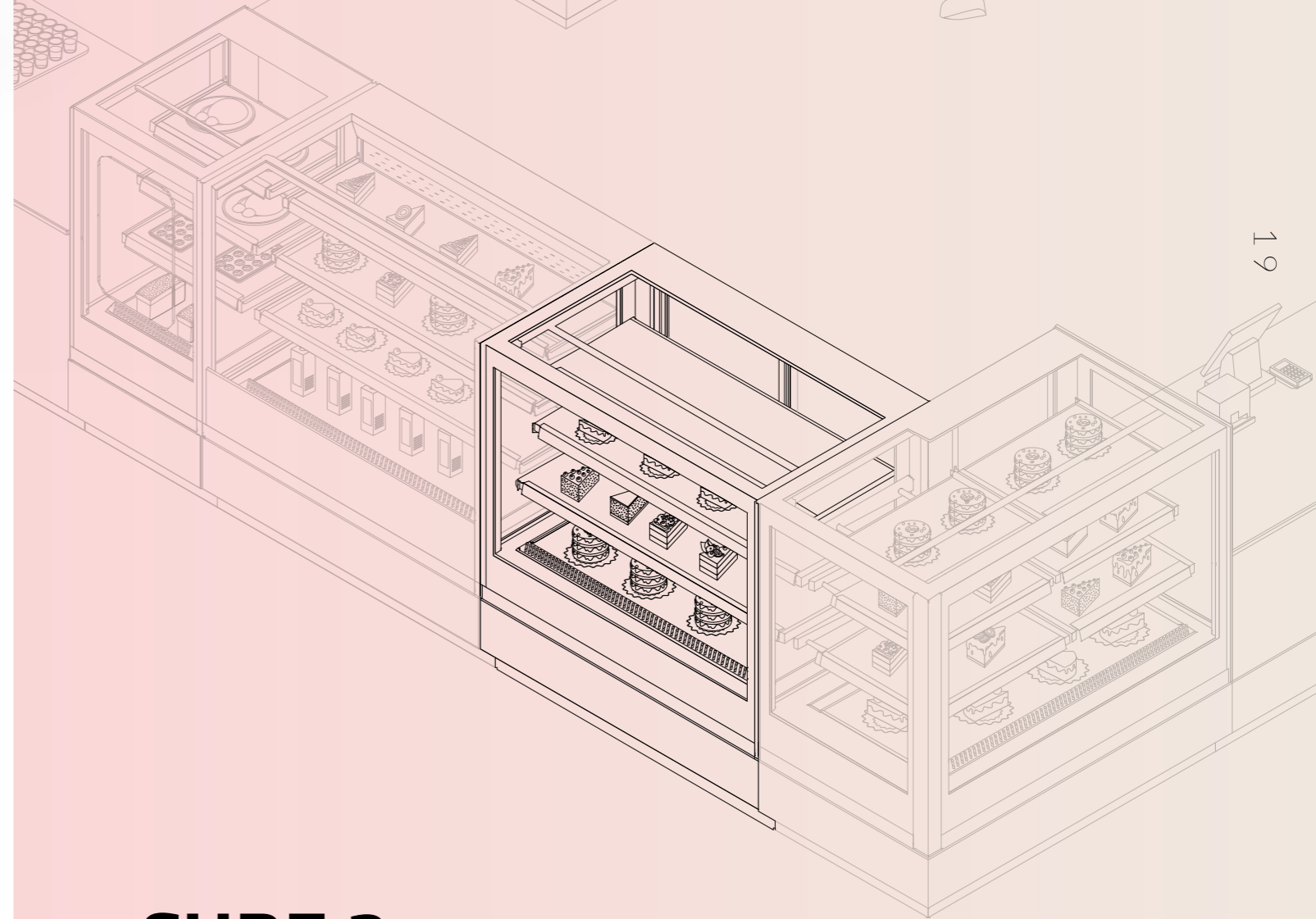
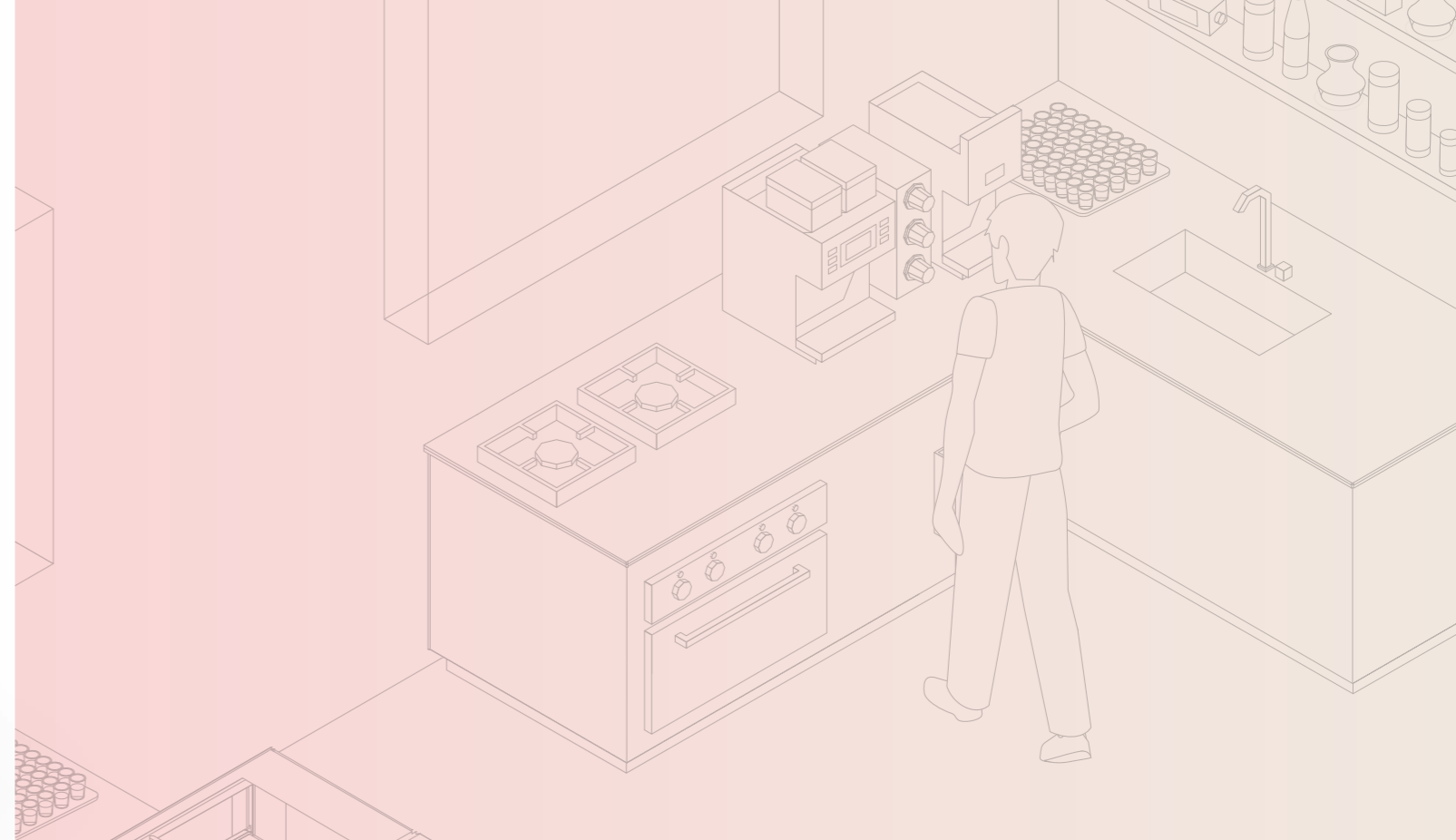

# CUBE 2

## N



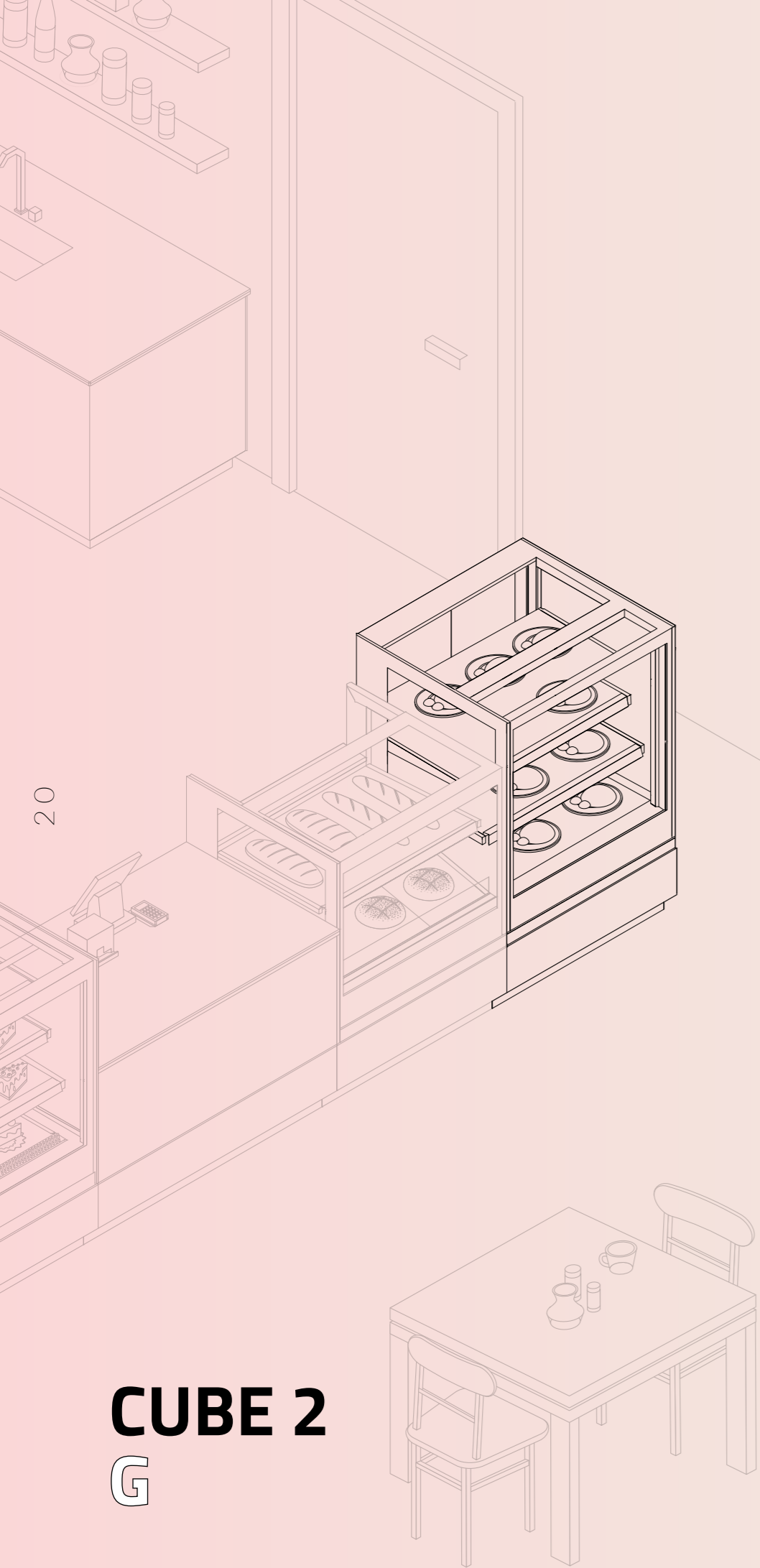

# CUBE 2 G

WITRYNA GRZEWCZA

# CUBE 2 G



**TEMPERATURA**  
+30 / +60°C



**WYSOKOŚCI**  
1.2 (2P) | 1.4 (3P)

**DŁUGOŚCI**  
0.64 | 0.94 | 1.34 [m]



**MOŻLIWOŚĆ  
ZESTAWIENIA**  
Z WITRYNAMI CHŁODNICZYMI

**KONTROLOWANE  
PODGRZEWANIE**

**WYPIEKI  
W IDEALNEJ TEMPERATURZE**





WITRYNA NEUTRALNA

# CUBE 2 BAKE

NA PIECZYWO I WYROBY SYPKIE



**WYSOKOŚCI**

1.2 | 1.4

**DŁUGOŚCI**

0.64 | 0.94 | 1.34 [m]



**TACKA**  
DO USUWANIA  
OKRUSZKÓW

**IDEALNA  
EKSPOZYCJA**  
WYPIEKÓW

**DUŻE**  
PRZESZKLENIA



# CUBE 2 BAKE



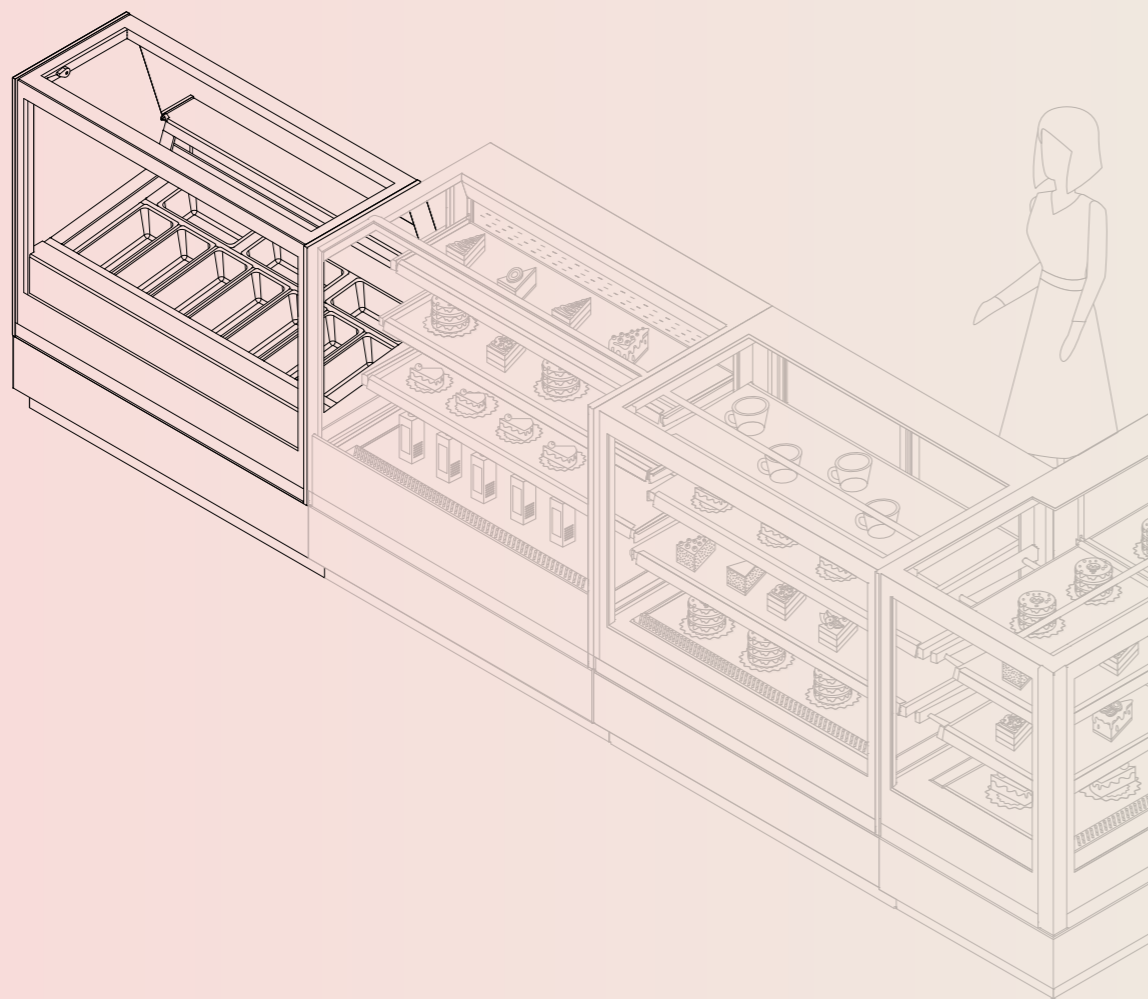
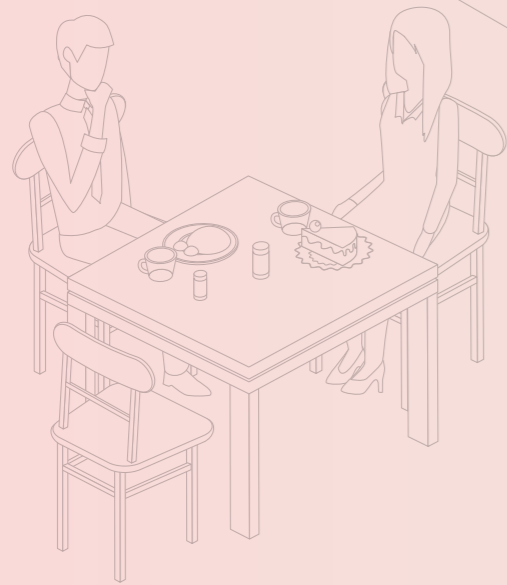

# CUBE 2 ICE

WITRYNA MROŻNICZA

## CUBE 2

ICE Dostępne ilości smaków / pojemników /  
/ 10, 14, 18 /

Więcej urządzeń jest dostępnych na [www.igloo.pl](http://www.igloo.pl)



### TEMPERATURA

-20 / -10°C



### WYSOKOŚCI

1.2 (2P) | 1.4 (3P)

### DŁUGOŚCI

1.4 | 1.75 [m]



**GWARANCJA**  
UTRZYMANIA TEMPERATURY

**ZNAKOMITA**  
EKSPOZYCJA  
LODÓW

**SZEROKI**  
WACHLARZ  
WYBORU  
URZĄDZEŃ

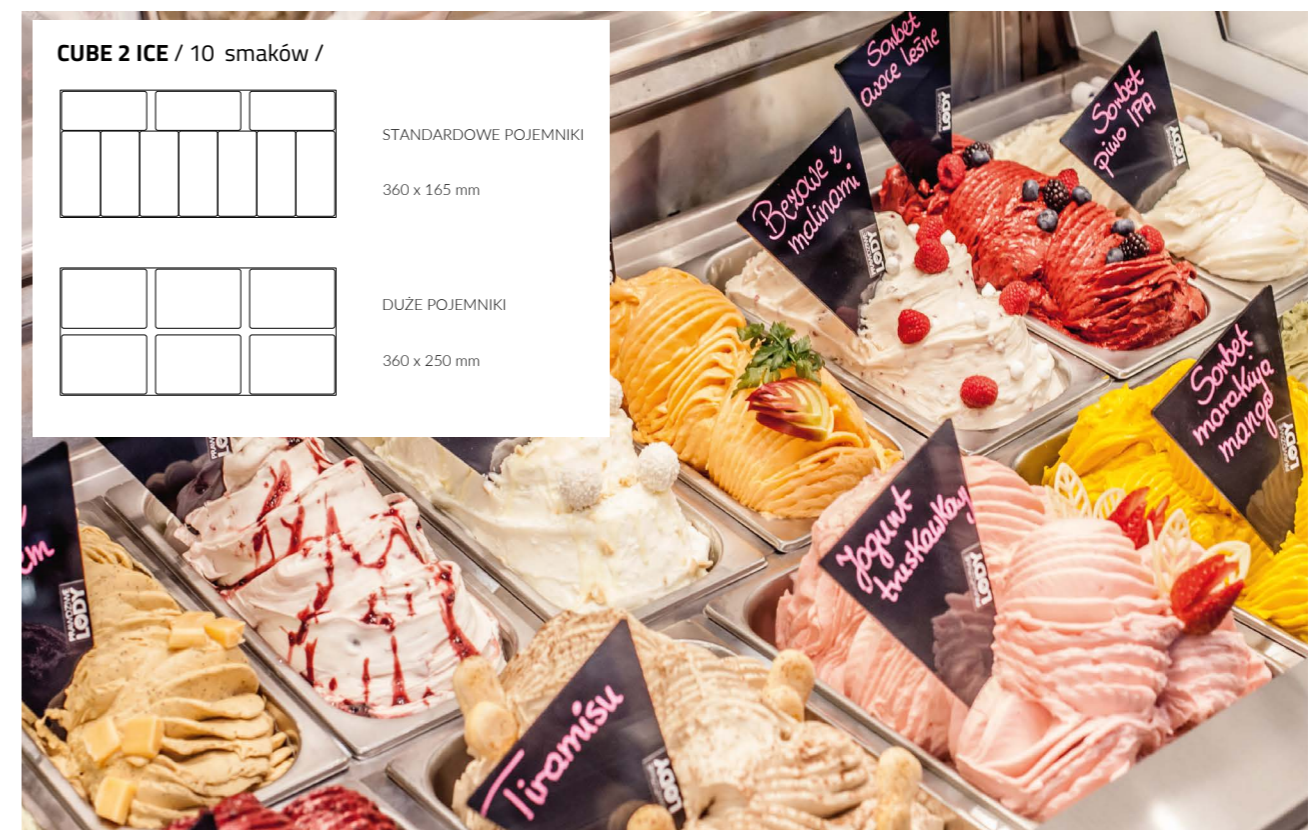



LADA SPRZEDAŻOWA / WITRYNA NEUTRALNA

# CUBE 2

## LS



**WYSOKOŚCI**

0.9

**DŁUGOŚCI**

0.64 | 0.94 | 1.34 [m]

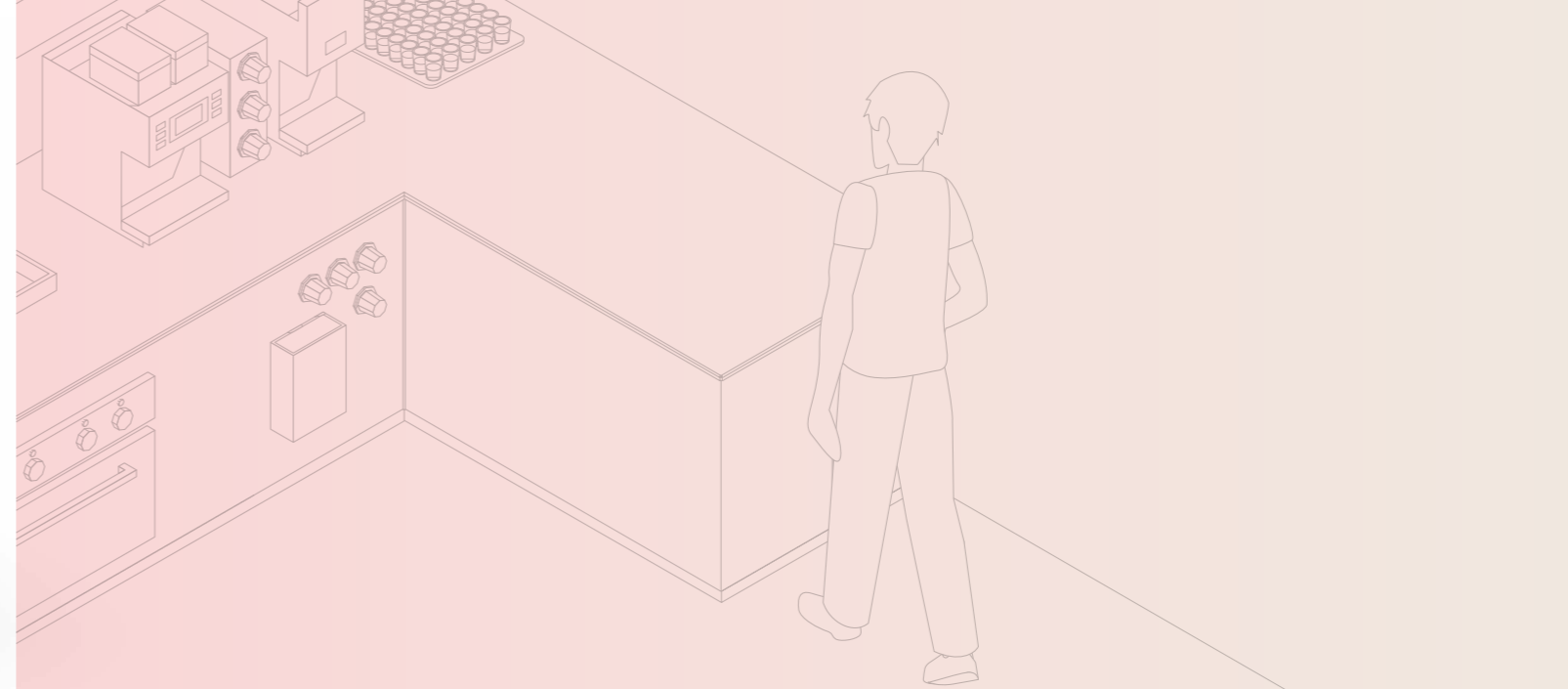

**EKSPOZYCJA  
TOWARÓW  
I OBSŁUGA (2w1)**  
/ PRZESZKLENIA /

**NIETYPOWE  
ROZWIĄZANIA**  
UŁATWIAJĄCE PRACĘ

**SZEROKA GAMA**  
KOLORYSTYCZNA

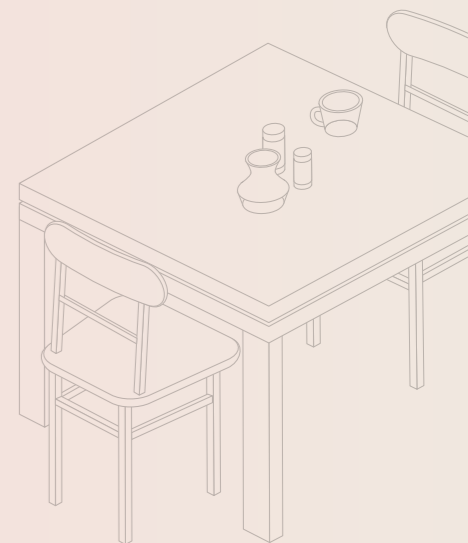
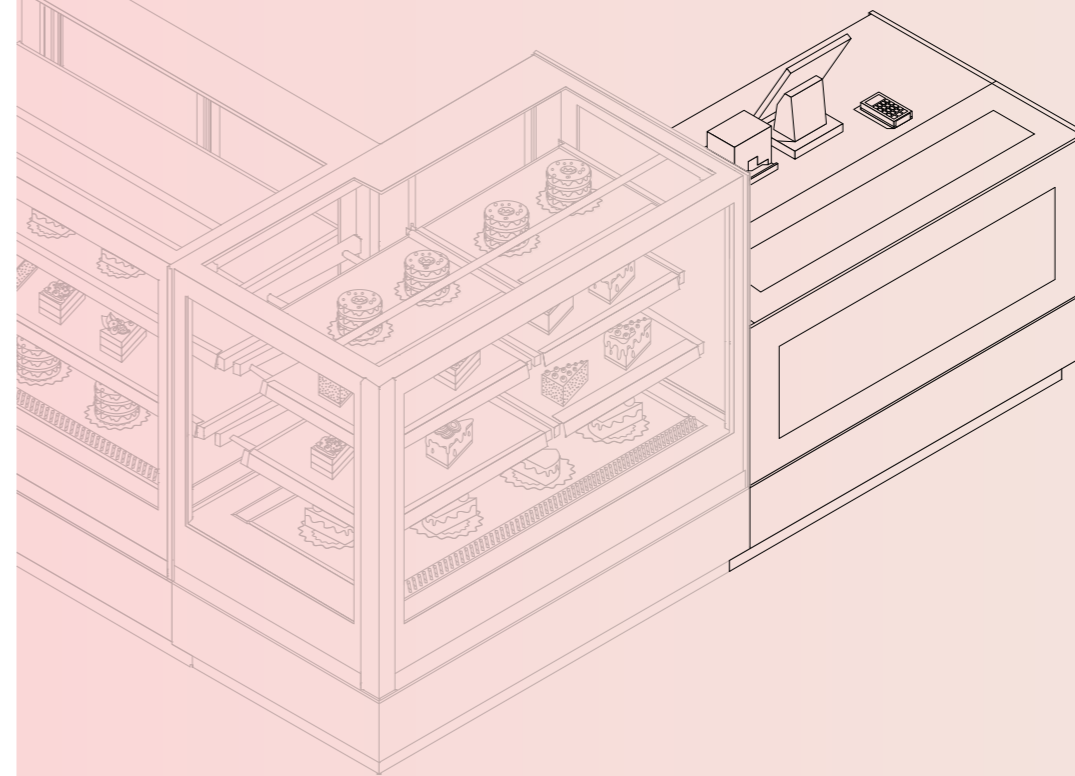

# CUBE 2

## LS





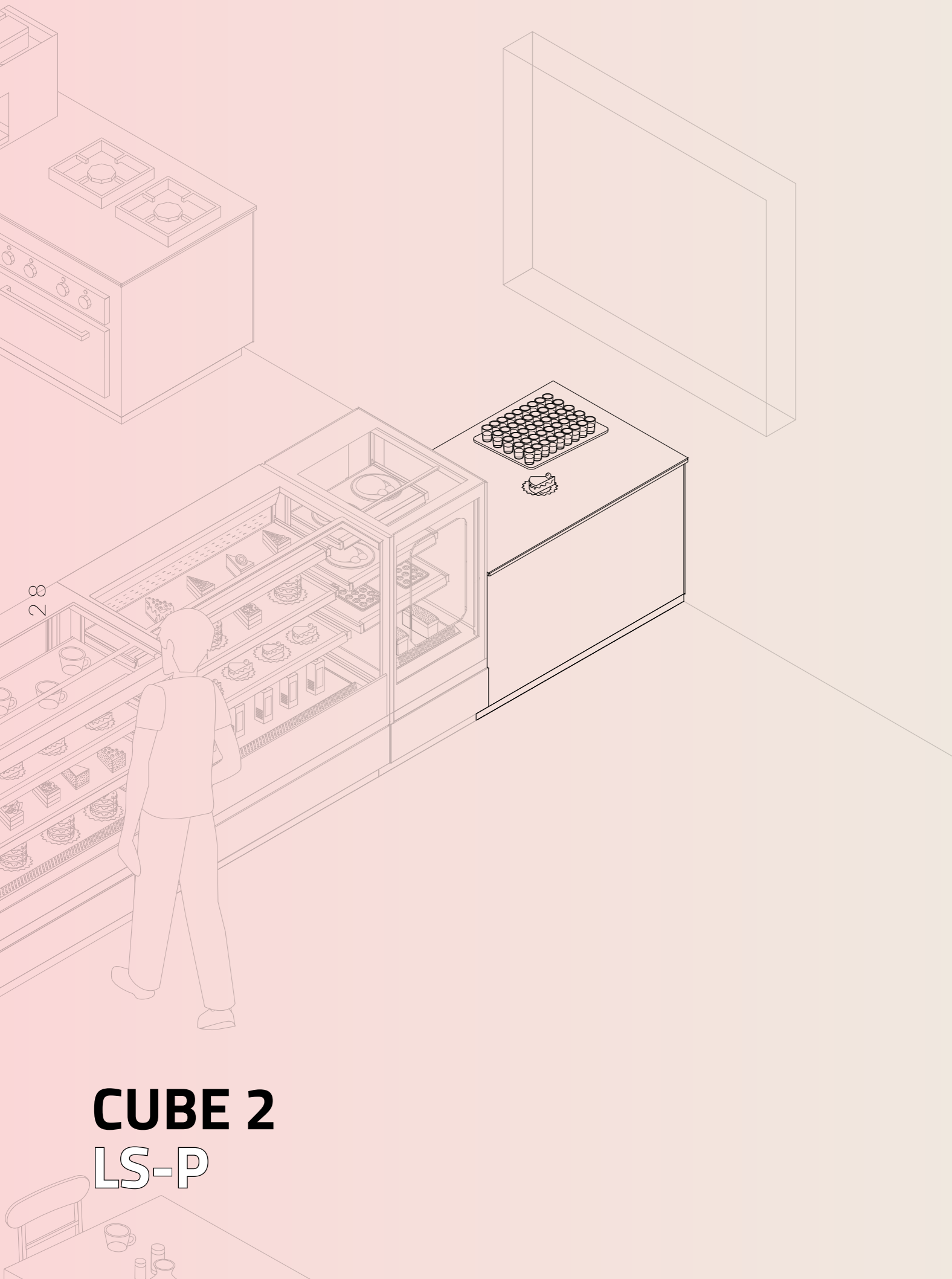

28

# CUBE 2 LS-P

LADA SPRZEDAŻOWA / WITRYNA NEUTRALNA

# CUBE 2 LS-P



**WYSOKOŚCI**

0.9

**DŁUGOŚCI**

0.64 | 0.94 | 1.34 [m]



**ERGONOMICZNE**  
WYKORZYSTANIE STREF  
OBSŁUGI

**PEŁNA**  
ZABUDOWA  
/ FRONT I BOKI /

**WIELE**  
DODATKOWYCH OPCJI



**PRODUKT REKOMENDOWANY**  
HORNADA



UZUPEŁNIENIE LINII CUBE 2



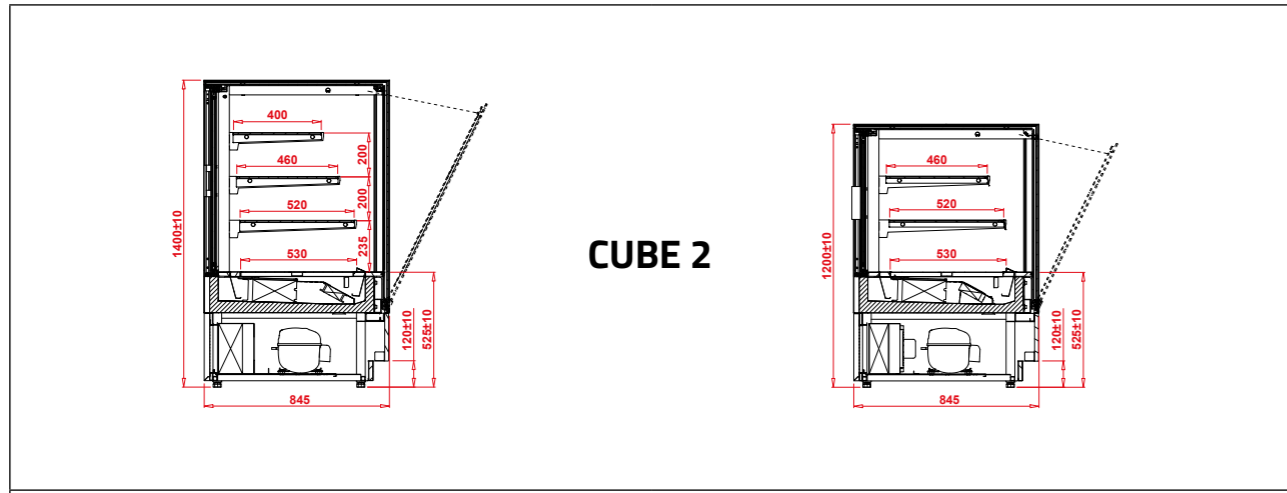

**CUBE 2**

**CUBE 2 G**

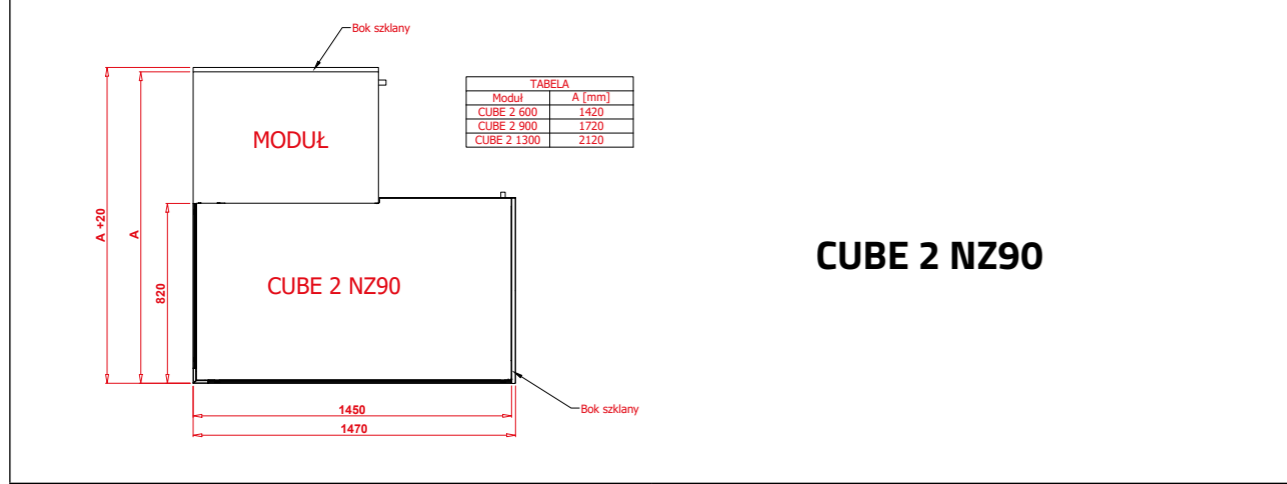

**CUBE 2 NZ90**

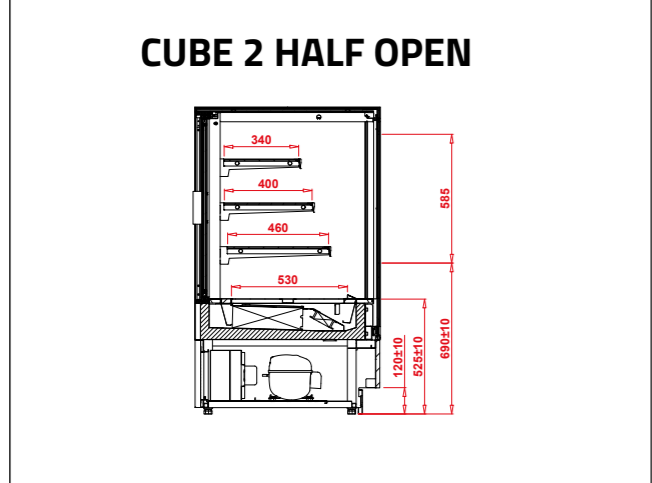

**CUBE 2 HALF OPEN**

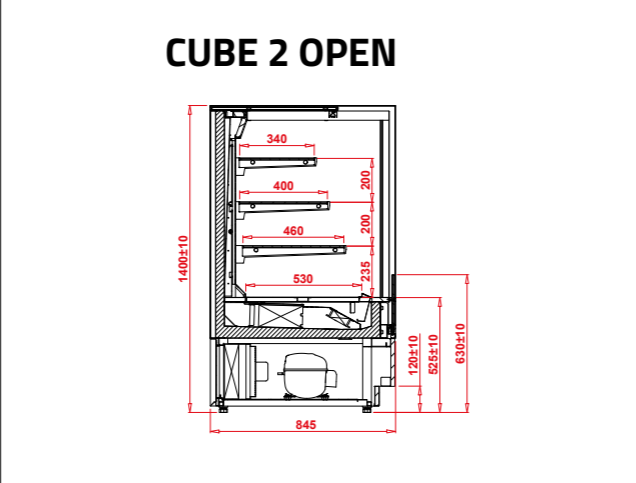

**CUBE 2 OPEN**

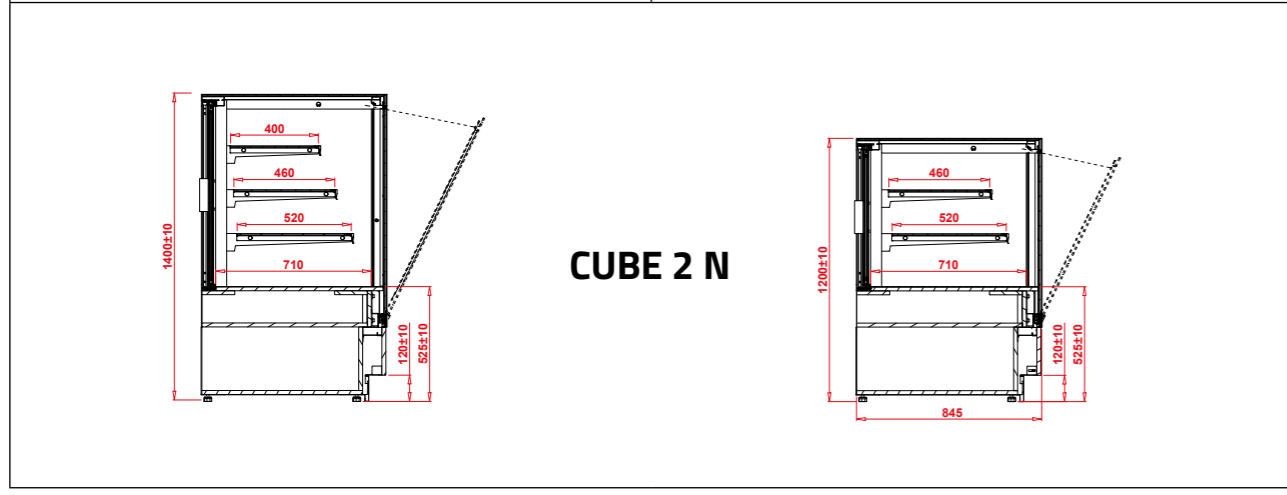

**CUBE 2 N**

**CUBE 2 LS**

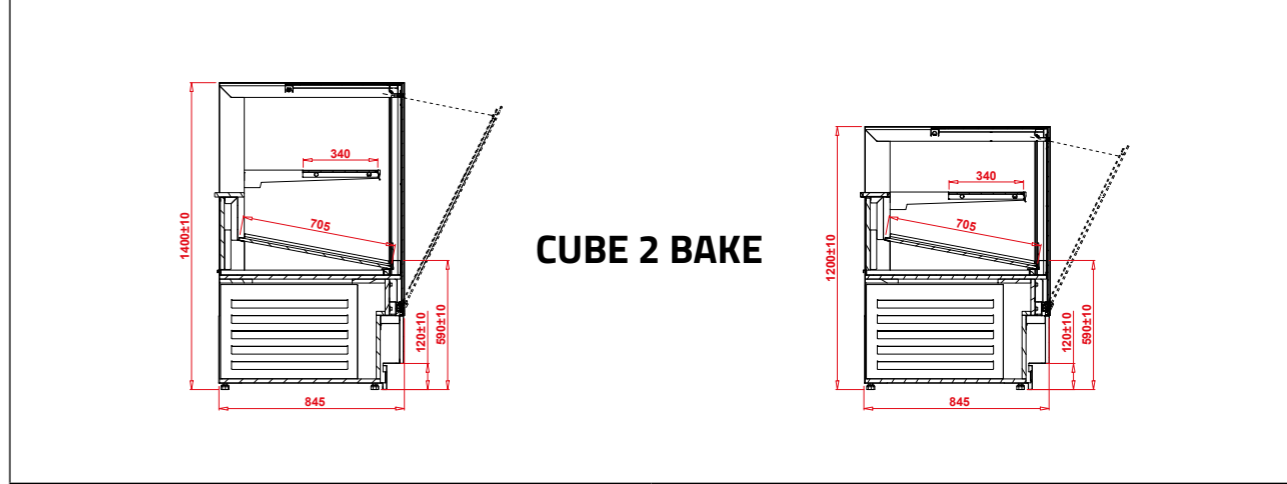
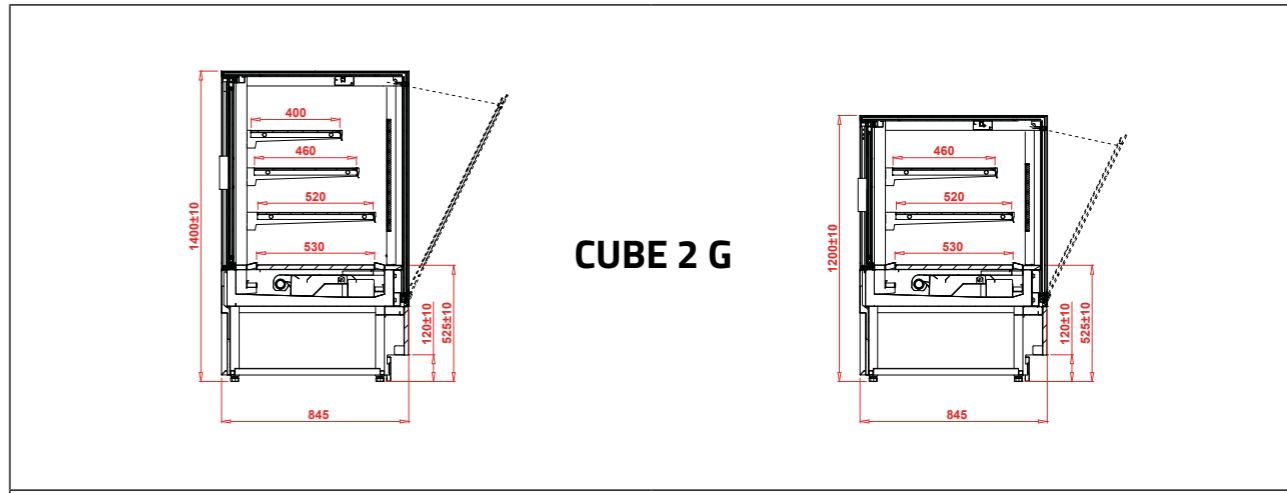

**CUBE 2 BAKE**

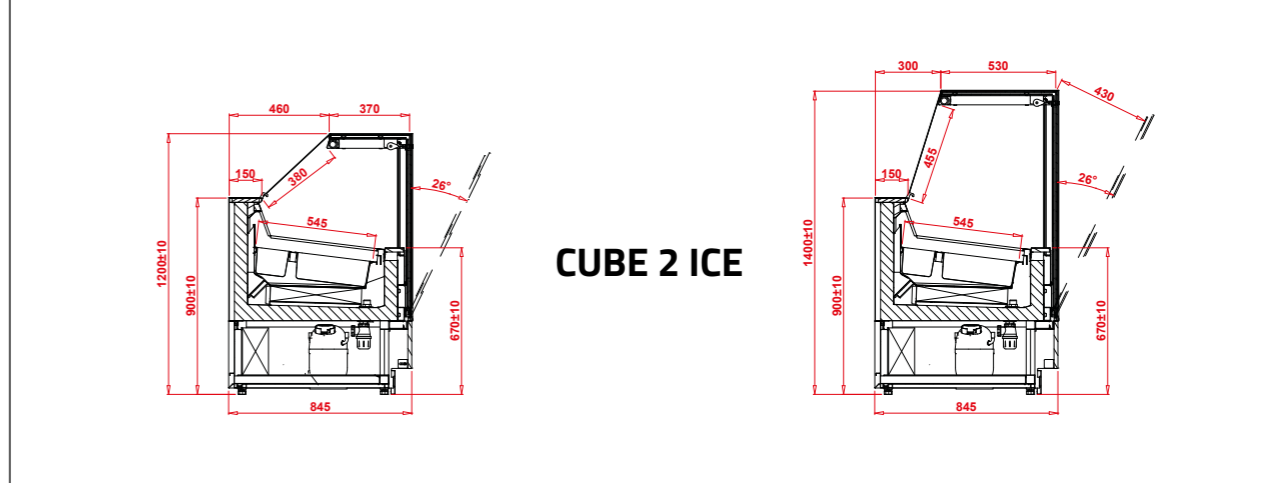

**CUBE 2 ICE**

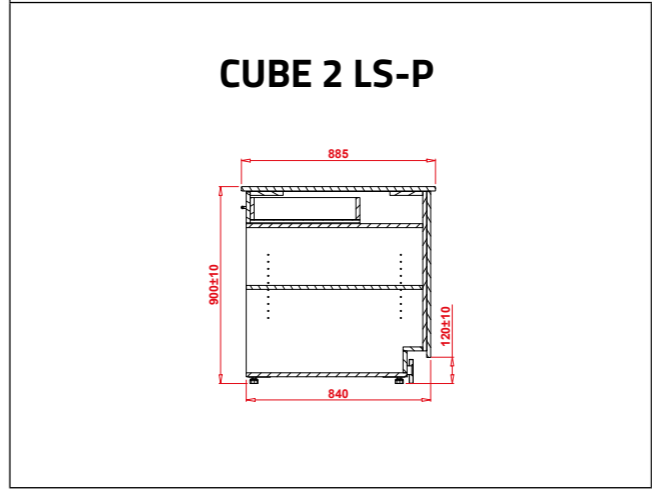

**CUBE 2 LS-P**

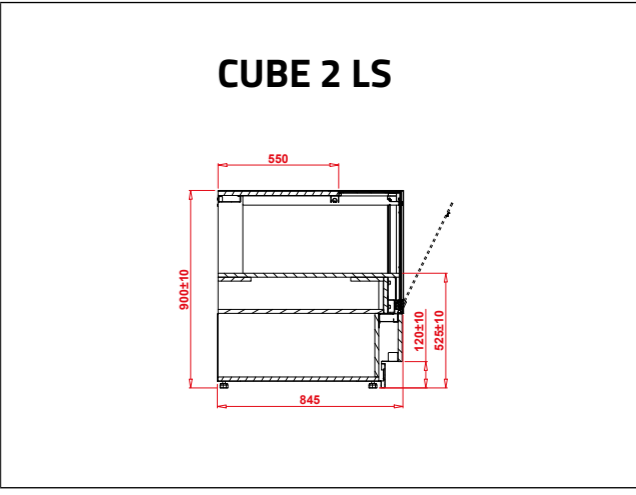



# ATUTY LINII URZĄDZEŃ CUBE 2

- **KOMPLEKSOWE WYPOSAŻENIE CAŁEJ CUKIERNI lub PIEKARNI**
- **UNIKALNE ROZWIĄZANIA**
  - 46 RÓŻNYCH TYPÓW I WARIANTÓW URZĄDZEŃ
  - NIEKONWENCJONALNY NAROŻNIK MODUŁOWY
  - PODWÓJNE SZYBY
  - 2 RÓŻNE WYSOKOSCI + DO 5 RÓŻNYCH SZEROKOŚCI
- **MOŻLIWOŚĆ SPÓJNEJ ARANŻACJI CAŁEGO SKLEPU**  
/ cukierni czy piekarni /
- **DOPASOWANIA DESIGNU DO KAŻDEGO TYPU WYSTROJU POMIESZCZEŃ**  
/ szeroki wachlarz kolorystyczny /
- **FACHOWE DORADZTWO I PROFESJONALNY SERWIS**

